

Important Information:

These instructions contain safety information, read and follow them carefully. Dialight will not accept any responsibility for injury, damage or loss which may occur due to incorrect installation, operation or maintenance.

Operating Instructions



Language	Page No.
English	1-5
Deutsch	6-9
Français	10-13
Español	14-17
Português	18-21

Supplementary Information	Page No.
Technical Diagrams/Technische Diagramme/Diagrammes techniques/Diagramas técnicos/ Diagramas Técnicos	22-25



WARNING: INSTALLATION & SECONDARY RETENTION. The use of this product without proper installation and inspections, including secondary safety retention/securing/netting, could cause severe injury or death. Dialight recommends that all installations should use secondary retention and/or safety netting (appropriate to the installation environment) where applicable. It is the exclusive responsibility of the contractor, installer and/or end customer to: (a) determine the suitability of the product for its intended application; and, (b) ensure that the product is installed safely (with secondary retention and/or safety netting where appropriate) and in compliance with all applicable laws and regulations. To the extent permissible under the relevant law, Dialight disclaims all responsibility for personal injury and/or other damage resulting from any dislodgement or other dislocation of this product.

ADVERTENCIA: INSTALACIÓN Y SISTEMA SECUNDARIO DE SUJECCIÓN. Usar este producto sin haberlo instalado e inspeccionado correctamente, lo que incluye usar sistemas secundarios de retención/sujección/redes, podría ocasionar lesiones graves o la muerte. Dialight recomienda que en todas las instalaciones se utilice un sistema secundario de retención o una red de seguridad (apropiados para el lugar de la instalación), según corresponda. Será responsabilidad exclusiva del contratista, el instalador o el cliente final encargarse de lo siguiente: a) determinar si el producto es apto para el uso previsto; y b) asegurarse de que el producto se instale de manera segura (usando un sistema secundario de retención o una red de seguridad, si corresponde) y de conformidad con todas las leyes y disposiciones aplicables. En la máxima medida autorizada por la legislación pertinente, Dialight no será responsable por ninguna lesión personal u otros daños que se produzcan a raíz de cualquier caída o desplazamiento de este producto.

AVISO: INSTALAÇÃO E RETENÇÃO SECUNDÁRIA. O uso deste produto sem a instalação e inspeções adequadas, incluindo retenção/fixação secundárias e/ou redes de segurança, pode provocar ferimentos sérios ou morte. A Dialight recomenda que todas as instalações utilizem retenção secundária e/ou redes de segurança (apropriadas ao ambiente da instalação) sempre que aplicável. É responsabilidade exclusiva da empreiteira, instaladora e/ou do cliente final: (a) determinar a adequabilidade deste produto para a aplicação pretendida; e, (b) assegurar que o produto seja instalado de maneira segura (com retenção secundária e/ou rede de segurança sempre que apropriado) e em conformidade com todas as leis e regulamentações aplicáveis. Dentro dos limites permitidos pela legislação pertinente, a Dialight se exime de toda responsabilidade por ferimentos pessoais e/ou outros danos resultantes do desalojamento ou de outro deslocamento deste produto.

AVERTISSEMENT : INSTALLATION ET FIXATION SECONDAIRE. L'utilisation de ce produit sans une installation et des inspections en bonne et due forme, notamment la sécurisation/ la fixation de sécurité secondaires/ l'installation d'une grille en acier tissée de sécurité, peut entraîner des blessures graves voire la mort. Dialight recommande que toutes les installations soient pourvues d'une fixation secondaire ou d'une grille en acier tissée de sécurité (adaptées à l'environnement de l'installation) dans la mesure du possible. Il va de la responsabilité exclusive de l'entrepreneur, de l'installateur ou du client final de : (a) déterminer si le produit est adapté à son usage prévu et (b) assurer que le produit est installé de manière sûre (avec une fixation secondaire et/ou une grille en acier tissée de sécurité le cas échéant) et en conformité avec la loi et les normes en vigueur. Dans la mesure permise par la loi en vigueur, Dialight n'assumera aucune responsabilité en cas de blessure sur la personne ou autre dommage résultant du déboîtement ou de toute autre dislocation de ce produit.

WARNUNG: INSTALLATION UND ZWEITE ABHÄNGUNG. Die Verwendung dieses Produkts ohne ordnungsgemäße Installation und Inspektionen, einschließlich einer zweiten Abhängung/eines Sicherheitsnetzes, könnte zu schweren Verletzungen oder Tod führen. Dialight empfiehlt bei allen Installationen die Verwendung einer zweiten Abhängung und/oder eines Sicherheitsnetzes (entsprechend der Installationsumgebung). Es ist die ausschließliche Verantwortlichkeit des Vertragsnehmers, Monteurs und/oder Endkunden: (a) die Eignung des Produkts für seinen vorgesehenen Nutzungszweck zu bestimmen und (b) sicherzustellen, dass das Produkt sicher (mit ggf. zweiter Abhängung und/oder einem Sicherheitsnetz) und gemäß allen geltenden Gesetzen und Vorschriften montiert wird. Soweit gemäß dem geltenden Gesetz erlaubt, schließt Dialight jegliche Haftung für Körperverletzung und/oder andere Schäden aufgrund einer Entfernung oder anderen Positionsänderung dieses Produkts aus.

Technical Data:

Category of Application:

P*A***** Ex mb eb op is IIC T4 Gb
Ex tb op is IIIC T130°C Db
IECEX SIR 19.0068X
Sira 19ATEX4226X

P*(B/T)***** Ex tb op is IIIC T130°C Db
IECEX SIR 19.0069X
Sira 19ATEX9228X

P*(B/T)***** Ex ec IIC T4 Gc
Ex tc IIIC T130°C Dc
IECEX SIR 19.0069X
Sira 19ATEX4227X

Rated Input Voltage:

P***N** 100-277 VAC 50/60 Hz
120-250VDC

P***(2/G)*****(F/G)** 230/240 VAC 50 Hz

P***(1/G)*****(F/G)** 110/120 VAC 60 Hz

Rated Input Current:

P2***** 0.1A at 230V AC
0.2A at 110V AC

P4***** 0.2A at 230V AC
0.5A at 110V AC

Inrush Current @230VAC:

P2***** 15A (0.5ms)

P4***** 15A (0.5ms)

Operating Temp. Emergency Models -40°C to +65°C
-20°C to +50°C

Housing: Glass Reinforced Polyeste

Dimensions: See diagram page
Standard: M25 x 1.5mm

Cable Entries: Reducer: M20 x 1.5mm
IP 66/67 as per IEC 60529

Locations:

Terminal block: 3 Phase 7 way

Conductor Size: See diagram page

Strip Length: See diagram page

Through cable: 3 Phase 7 x 2.0mm²

Tightening Torques: See Technical Diagrams

Weight:

P2***N** 7.9 kg[17.4 lbs.]

P2***F/G)** 8.7 kg[19.2 lbs.]

P4***N** 10.9 kg[24.0 lbs.]

P4***F/G)** 11.9 kg[26.2 lbs.]

Safety Instruction:

The installation, operation and maintenance must be carried out by an electrician suitably trained in hazardous areas with knowledge of increased safety explosion protection IEC 60079-14.

- The technical data indicated on the LED luminaires are to be observed.
- Changes of the design or modifications to the LED luminaire are not permitted
- Observe the national electrical safety rules and regulations during installation.
- No user serviceable parts inside.

Conformity with Standards

This equipment conforms to the standards specified in the Declaration of Conformity. It has been designed, manufactured and tested in accordance with BS EN 9001.

ATEX Directive 2014/34/EU: Equipment and protective systems intended for use in potentially explosive atmospheres.

EMC Directive 2014/30/EU: Electromagnetic compatibility.

Equipment Application

This lighting equipment is intended for use in a potentially explosive atmosphere in hazardous locations to the requirements of ATEX Directive 2014/34/EU. See product label for zone.

This product can be used indoors or outdoors to illuminate areas with a potentially explosive atmosphere.

Mounting the Luminaire

Assemble the mounting bracket to the luminaire with two M8 x 1.25 by 16 mm bolts. Torque specification: 5.5 N-m [47.7 in.-lbs.] maximum.

Installation

Ensure that the mains voltage supply is disconnected before connecting the luminaire. Install the equipment in accordance with the manufacturer's instructions as well as any other applicable electric codes.

Always transport and store the equipment in its original packaging and keep in a dry location. When unpacking check for any cracks or damage in the housing or lens. If in doubt, do not install.

NOTE: The cabling used must be suitable for the site application and/or the site requirements.

When assembling the cable entries for the mains connection, always observe the manufacturer's specifications for the glands used. Unused cable entries must be closed and sealed by a certified blanking plug.

NOTE: This luminaire is supplied with a single dust cap to be replaced by a suitable cable gland. The other entries are supplied with IP-66/67 blanking plugs.

The cable entry should be rated to a minimum of IP66/67 as per IEC 60529 to maintain the protection level of the luminaire. The cable entries should be

securely tightened to ensure that the minimum protection rating is achieved. A locknut is required for each cable gland to ensure they are securely fastened in place.

WARNING: Do not over tighten as the protection rating may be compromised. Always refer to the gland manufacturer's data for torque settings.

Cable gland with O-ring to have minimum thread length of 10mm.

Opening the End Caps

To open the end cap, unscrew the four screws at either end of the unit. Once these screws are loosened sufficiently the end cap will come off the fixture.

The terminal blocks are mounted to the terminal mounting plates at each end of the unit.

When replacing the end covers, ensure the seals are clean and undamaged. Do not allow any cables, wires, or retention elements to be trapped by the end covers. Ensure that all wires are clear from the screw entry points.

Electrical Connections

This luminaire comes complete with through wire capabilities and as such, the mains can enter the luminaire from either end.

The terminal block is suitable for multi-stranded or single core wires. The parameters can be found in Technical Data.

When terminating the conductors, the insulation of the conductors shall reach up to the terminal block. The conductor itself shall not be damaged. The connectable minimum and maximum conductor cross sections shall be observed (see Technical Data box).

See technical diagram area for terminal block usage instructions

WARNING: Only single wires to be used on each terminal entry point.

Connections

The connections are marked on the terminal block or on a label and are presented in the table below.

Connect the designated load phase (e.g. L1) to L on the terminal block and the other 2 phases for loop thru (e.g. L2 and L3) respectively to the terminal block as shown in the Technical Diagrams section of this manual.

SYMBOL	COLOUR	CONNECTIO N
L1	WHITE	PHASE 1
L2	RED	PHASE 2
L3	GRY/BLK	PHASE 3
	GREEN/YELLOW	EARTH
N	BLUE	NEUTRAL
L	BROWN	PERMANENT LIVE
L'	BLACK	SWITCHED LIVE THRU WIRE ONLY

Loop Through Connections

Connect incoming cable as shown above in the respective section, then connect the outgoing cable to the associated adjoining connection on the terminal block to pass to the next luminaire. The outgoing cable may also be connected to the terminal block at the opposite end to the incoming cable.



0-10 VDC Dimming (If Applicable)

Dimming is controlled by means of a 0-10 VDC signal (to be provided by the installer) to control the level of dimming. At 10 volts, the output of the unit is 100%; at 0 volts, the output will shut off. The DC dimming voltage should not exceed 15 VDC. Increasing the voltage from 10 VDC to 15 VDC will not result in additional light output.

An analog 0-10 V active dimmer may be connected to the two wires to control the light output of the fixture. Multiple lights may be connected to the same dimmer, as long as the maximum current rating of the dimmer is not exceeded.

The dimmer must be capable of sinking 0.5 mA per light. Light output will vary approximately linearly with control voltage, with 10 V corresponding to 100% light output.

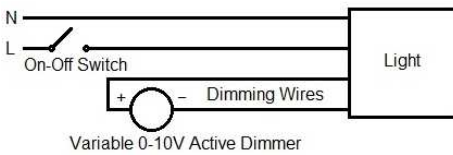

WARNING: Never connect the dimming wires to the Hot or Neutral supply wires.

NOTE: Simply shorting the two wires together will cause the light to shut off.

Wireless Controls (if applicable)

Ensure gateway and/or enterprise server has firmware version C2 or later. Refer to gateway/enterprise server manual for operation instructions. Refer to www.dialight.com for quick start guides and full manuals.

DALI (standard)

See technical diagram section for hook up locations.

Emergency Backup (if applicable)

See table in technical diagram section to identify meaning of flashing lights. Mark battery with date of install. Remove battery cover and ensure battery and battery indicator connectors are connected.

The light performs periodical function and duration tests with initial delay times and intervals defined in IEC 62034. The battery must be replaced when it no longer meets the rated duration of operation after testing. Please consult factory for replacement parts.

Closing the LED Luminaire

Remove any foreign bodies from the fixture. Pay attention when closing the terminal tray fitting to the enclosure; make sure the seals are clean and undamaged. Do not allow any cables to become trapped between the end cover and the enclosure. Tighten both 4mm HEX socket screws evenly to the specified torque and re-check.

Taking into Operation

Prior to operating, check the luminaire for its correct

Initial delay time to function test:	a random value between 0 and 7 days
Initial delay time to duration test:	a random value between 4 and 52 weeks
Function test interval:	30 days
Duration test interval:	52 weeks

installation in compliance with these operating instructions and other applicable regulations.

WARNING: Only fully certified equipment may be put into operation.

Conditions for Use

The supply to the luminaire must include a fuse which is capable of interrupting a 100 A short circuit current.

When used with steel wired armour or braided cable the basket weave armour or braid is unable to carry the cable load without fracture. The cable must therefore be clamped and cleated to prevent pulling on the cable being transmitted to the cable terminations.

WARNING: Improper installation, operation, or maintenance of this luminaire may result in the invalidation of the warranty, certificate, or declaration of conformity.

For maximum long term reliability and light output, the luminaire must be installed in free air.

Maintenance

This LED luminaire should require a minimum amount of maintenance. If any unforeseen repairs are required, please contact Dialight or its authorized representative.

Select parts are replaceable, please contact factory for details.

Inspection

Within the scope of maintenance or inspection routine the following should be included:

- Consult the relevant national regulations to determine the type and extent of inspections required
- Adjust inspection intervals accordingly to suit the operating conditions
- Perform maintenance in accordance with IEC 60079-17 and IEC 60079-19

Repairs / Overhaul / Modification

The equipment must be operated according to the intended purpose in a perfect and undamaged condition.

NOTE: Select replacement parts are available, please contact factory for details.

WARNING: Modifications to the device or changes of its design are not permitted.

Disposal Recycling

When the apparatus is disposed of, the respective national regulations on waste disposal should be observed.

Secondary Retention

Part Number	Description
HBXCAB48	48" Safety Cable

Connect safety cable to the retention bracket on the luminaire (see technical diagrams). When using a safety cable for secondary retention, ensure minimum slack (no greater than 0.3 m/1 foot) in cable after installation. Cable type, size, material, and attachment method to meet customer application and to be appropriate with all local and regional regulations.

Official Statement

All statements, technical information, and recommendations contained herein are based on information and tests that Dialight believes to be reliable. The accuracy or completeness thereof is not guaranteed. In accordance with Dialight "Terms and Conditions of Sale" and since conditions of use are outside our control, the purchaser should determine the suitability of the product for his or her intended use and assumes all risk and liability whatsoever in connection therewith.



Conditions for Certification:

- i. The IP64 was followed IEC/EN 60079-0, the IP66/67 as per IEC/EN 60529.
- ii. The equipment shall not be installed in a location where the external conditions are conducive to the build-up of electrostatic charge on such surfaces. In addition, the equipment shall only be cleaned with a damp cloth.
- iii. All cable entry holes shall be fitted with either an IECEx / ATEX certified cable gland or an IECEx / ATEX certified stopping plug that is suitable for the application. The type of cable, glands and stopping plugs shall have temperature ratings of at least 70°C.
- iv. The terminals shall only be fitted with wires that have cross sectional area falling within the following limitations:
 - WAGO 2004-conductor series terminals: single-core, finely stranded and standard: min. 0.5 mm² to 6 mm²
 - WAGO 862-conductor series terminals: single-core, finely stranded and standard: min. 0.5 mm² to 4 mm²
 - Weidmüller Type MK6 series terminals: single-core, finely stranded and standard: 0.5 mm² to 6 mm²
 - DECA: BCM121 conductor series terminals: single-core, finely stranded and standard: 0.5 mm² to 4 mm²
- v. All fixing screws for sealing on enclosure will be torqued to 5.5±0.5Nm.
- vi. The equipment shall be installed such that the supply cable is protected from mechanical damage. The cable shall not be subjected to tension or torque. If the cable is to be terminated within an explosive atmosphere then the free end shall be terminated in a suitably certified termination facility.
- vii. The installation shall provide a controlled environment that limits the pollution degree to the pollution degree 2 or better as defined in EN 60664-1.
- viii. Temperature code depends on ambient temperature as follows:

T-code	Ambient Temperature
T5 and T95°C	-20°C to 50°C
T4 and T130°C	-40°C to 65°C

- Note: P2*****F, P2*****G, P4*****F or P4*****G luminaire can be used in ambient temperature “-20°C to 50°C” only.
- ix. Use only replaceable battery pack 9300-GPL-0002-00 or 9300-GPL-0001-00 for P2 series or P4 series luminaire.
 - x. Clean the luminaire regularly to prevent dust accumulation.

Mode	Battery Indicator Signals		Slow Flash = 0.5 Hz	Fast Flash = 2.5 Hz	Stand-alone / DALI
	Indicator LED	System Status	Battery LAMP		
Battery Standby	Green ON Pulse Every 10s	Normal	Off	Both	
Battery Charging in Progress	Green ON Pulse Every 10s	Normal	Off	Both	
Function Test in Progress	Green Fast Flash	Self Testing	On	Both	
Duration Test in Progress	Green Slow Flash	Self Testing	On	Both	
Battery Operation	All Off	Emergency	On	Both	
Lamp Fault	Red Fast Flash	Fault	Off	Both	
Battery Charging Fault	Red Slow Flash	Fault	Off	Both	
Battery Duration Fault	Red Slow Flash	Fault	Off	Both	
Identification	All Fast Flash	Normal	Off	DALI Mode Only	
Rest	All Off	Emergency	Off	DALI Mode Only	
Prolong	All Off	Emergency	On	DALI Mode Only	



Wichtige Informationen:

Diese Anweisungen beinhalten Sicherheitsinformationen, die Sie genau lesen und befolgen sollten. Dialight übernimmt keine Verantwortung für mögliche Verletzungen, Schäden oder Verluste aufgrund von falscher Installation, Bedienung oder Instandhaltung.

Gebrauchsanleitung



Sprache
Deutsch

Seite Nr.
6 – 9

Technische Daten:

Anwendungskategorie:

P*A***** Ex mb eb op is IIC T4 Gb
Ex tb op is IIIC T130°C
Db
IECEX SIR 19.0068X
Sira 19ATEX4226X

P*(B/T)***** Ex tb op is IIIC T130°C
Db
IECEX SIR 19.0069X
Sira 19ATEX9228X

P*(B/T)***** Ex ec IIC T4 Gc
Ex tc IIIC T130°C Dc
IECEX SIR 19.0069X
Sira 19ATEX4227X

Eingangsspannung:

P***N** 100 – 277 VAC, 50/60 Hz
120 – 250 VDC

P**(2/G)****(F/G)** 230/240 VAC 50 Hz

P**1****(F/G)** 110/120 VAC 60 Hz

Nenneingangsstrom:

P2***** 0,1 A bei 230 VAC

0,2 A bei 110 VAC

P4***** 0,2 A bei 230 VAC

0,5 A bei 110 VAC

Einschaltstrom bei 230 VAC:

P2***** 15 A (0,5 ms)

P4***** 15 A (0,5 ms)

Betriebstemperatur -40 °C bis +65 °C

Notfallmodelle -20 °C bis +50 °C

Gehäuse: Glasfaserverstärktes

Polyster

Abmessungen: Siehe Zeichnung

Standard: M25 x 1,5 mm

Kabeleingänge: Reduzierung: M20 x 1,5

mm

Positionen: IP66/67 gemäß

IEC 60529

Klemmleiste: 7 Anschlüsse

3 Phasen

Leitergröße: Siehe Zeichnung

Abisolierlänge: Siehe Zeichnung

Kabel: 7 x 2,0 mm²

3 Phasen

Drehmoment: Siehe Technische

Zeichnungen

Gewicht: **P2*****N** 7,9 kg [17,4 Pfund]

P2***F(G)** 8,7 kg [19,2 Pfund]

P4***N** 10,9 kg [24 Pfund]

P4***F(G)** 11,9 kg [26,2 Pfund]

Sicherheitshinweise: Installation, Betrieb und Instandhaltung müssen durch einen Elektriker mit einer entsprechenden Schulung für Explosionsschutzbereiche und Kenntnis von erhöhter Sicherheit in explosionsgefährdeten Bereichen gemäß IEC 60079-14 erfolgen.

- Die technischen Daten auf den LED-Leuchten müssen beachtet werden.
- Änderungen am Design oder Modifikationen der LED-Leuchte sind nicht gestattet.
- Bei der Installation sind die nationalen Sicherheitsvorschriften und -regeln für elektrische Anlagen zu beachten.
- Im Produkt befinden sich keine Teile, die vom Benutzer zu warten sind.

Konformität mit Standards

Dieses Produkt entspricht den in der Konformitätserklärung angegebenen Standards. Es wurde gemäß BS EN 9001 entwickelt, hergestellt und überprüft.

ATEX-Richtlinie 2014/34/EU: Geräte und Schutzsysteme zur bestimmungsgemäßen Verwendung in explosionsgefährdeten Bereichen.

EMV-Richtlinie 2014/30/EU: Richtlinie über die elektromagnetische Verträglichkeit.

Einsatzgebiet des Produkts

Diese Leuchte ist zur Verwendung in möglicherweise explosionsgefährdeten Bereichen gemäß den Anforderungen der ATEX-Richtlinie 2014/34/EU vorgesehen. Zone siehe Produktkennzeichnung.

Dieses Produkt kann in Innen- oder Außenräumen zur Beleuchtung von explosionsgefährdeten Bereichen verwendet werden.

Befestigung der Leuchte

Bringen Sie die Montagehalterung mit zwei M8 1,25 x 16 mm Schrauben an der Leuchte an. Drehmoment: max. 5,5 N [47,7 in-lbs]

Installation

Unterbrechen Sie vor dem Anschließen der Leuchte unbedingt die Hauptstromzufuhr. Installieren Sie das Produkt gemäß den Herstelleranweisungen sowie allen anderen geltenden Elektrovorschriften.

Transportieren und lagern Sie das Produkt immer in seiner Originalverpackung und bewahren Sie es an einem trockenen Ort auf. Überprüfen Sie beim Auspacken das Gehäuse und die Linse der Leuchte auf Bruchstellen oder Beschädigung. Im Zweifelsfall nicht installieren.

HINWEIS: Die Kabel müssen für die Anwendung und/oder Anforderungen am Standort geeignet sein.

Bitte beachten Sie beim Zusammenbauen der Kabeleingänge für den Netzanschluss immer die Angaben des Herstellers zu den verwendeten Kabeleingängen. Nicht verwendete Kabeleingänge müssen mit einem zertifizierten Verschlussstopfen verschlossen und abgedichtet werden.

HINWEIS: Diese Leuchte wird mit einer Staubkappe ausgeliefert, die durch eine geeignete

Kabeldurchführung zu ersetzen ist. Auf den anderen Eingängen befinden sich bei Auslieferung Verschlussstopfen nach IP66/67.

Um den Schutzgrad der Leuchte aufrechtzuerhalten, sollte die Kabeldurchführung gemäß IEC 60529 eine Schutzart von mindestens IP66/67 aufweisen. Zum Erreichen des Mindestschutzgrads sollten die Kabeleingänge ordnungsgemäß festgezogen sein. Für jede Kabeldurchführung ist eine Sicherungsmutter erforderlich, um deren sicheren Sitz zu gewährleisten.

WARNING: Nicht zu fest anziehen, da ansonsten der Schutz nicht gewährleistet wird. Lesen Sie für das Drehmoment immer die Herstellerangaben zur Kabeldurchführung.

Eine Kabeldurchführung mit O-Ring muss eine Gewindelänge von mind. 10 mm aufweisen.

Abnehmen der Endkappen

Zum Öffnen der Endkappe die vier Schrauben beidseits am Leuchtenende aufschrauben. Wenn diese Schrauben lose genug sind, lassen sich die Endkappen von der Leuchte abnehmen.

Die Klemmleisten sind an der Trägerplatte beidseits am Leuchtenende angebracht.

Stellen Sie beim neuerlichen Aufsetzen der Endabdeckungen sicher, dass die Dichtungen sauber und unbeschädigt sind. Es dürfen keine Kabel, Drähte oder Halterungen durch die Endabdeckungen eingeklemmt werden. Die Drähte dürfen sich nicht in der Nähe der Schraubpunkte befinden.

Elektroanschlüsse

Die Leuchte wird verkabelungsfertig ausgeliefert und kann daher über eines der beiden Leuchtenenden an das Stromnetz angeschlossen werden.

Die Klemmleiste eignet sich für verselte und massive Drähte. Die diesbezüglichen Angaben finden Sie unter „Technische Daten“.

Beim Anschließen der Leiter muss deren Isolierung bis in die Klemmleiste reichen. Der Leiter selbst darf nicht beschädigt sein. Die Maximal- und Mindestwerte der Leiterdurchschnitte sind zu beachten (siehe Technische Daten).

Für Anweisungen zur Klemmleiste siehe die technische Zeichnung.

WARNING: In jeden Kontakt der Klemmleiste darf nur ein Leiter eingesetzt werden.

Anschlüsse

Die Anschlüsse sind auf der Klemmleiste oder auf einem Etikett gekennzeichnet und in der nachfolgenden Tabelle aufgeführt:

Schließen Sie die designierte Lastphase (z. B. L1) am Anschluss L der Klemmleiste an und die beiden anderen Phasen zur Schleifenverbindung (z. B. L2 und L3) gemäß den Darstellungen im Abschnitt Technische Zeichnungen dieses Handbuchs an.

SYMBOL	FARBE	ANSCHLUSS
L1	WEISS	PHASE 1
L2	ROT	PHASE 2
L3	GRAU/ SCHWARZ	PHASE 3
	GRÜN/GELB	ERDUNG
N	BLAU	NEUTRAL



L	BRAUN	UNGESCHALTETE PHASE
L'	SCHWARZ	GESCHALTETE PHASE NUR FÜHRUNGS-DRAHT

Anschluss mit Schleifenverkabelung:

Schließen Sie das Eingangskabel – wie oben im jeweiligen Abschnitt dargestellt – an. Schließen Sie dann das Ausgangskabel an der Klemmleiste zur Verbindung mit der nächsten Leuchte am benachbarten Anschluss an. Das Ausgangskabel kann an der Klemmleiste auch gegenüber vom Eingangskabel angeschlossen werden.

Dimmen 0 – 10 VDC (falls zutreffend)

Für die Dimmfunktion ist ein Signal mit 0 – 10 VDC (das vom Monteur herzustellen ist) erforderlich. Bei 10 Volt beträgt die Lichtleistung der Leuchte 100 %, bei 0 Volt wird kein Licht ausgegeben. Die Gleichspannung sollte für das Dimmen 15 VDC nicht übersteigen. Das Erhöhen der Spannung von 10 VDC auf 15 VDC führt zu keiner zusätzlichen Lichtleistung.

An die beiden Drähte kann ein analoger aktiver Dimmer mit 0 – 10 V angeschlossen werden, um die Lichtleistung der Leuchte zu kontrollieren. An einen Dimmer können mehrere Leuchten angeschlossen werden, die Nennlast des Dimmers darf jedoch nicht überschritten werden.

Der Dimmer muss in der Lage sein, die Lichtleistung pro Leuchte um 0,5 mA zu senken. Die Lichtleistung wird sich durch die Steuerspannung fast linear verändern, wobei 10 V einer Lichtleistung von 100 % entsprechen.

WARNUNG: Die Dimmdrähte dürfen niemals an die Heiß- oder Neutral-Drähte angeschlossen werden.

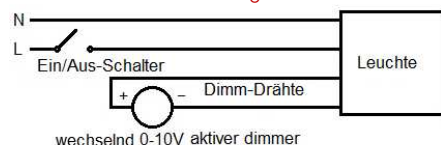

wechselnd 0-10V aktiver dimmer

HINWEIS: Wenn die beiden Drähte kurzgeschlossen werden, schaltet sich die Leuchte aus.

Funktsteuerung (falls zutreffend)

Erforderliche Firmware-Version des Gateway- und/oder Enterprise-Servers: mind. C2. Für Gebrauchsanweisungen siehe das Handbuch für den Gateway-/Enterprise-Server. Siehe www.dialight.com für Kurzanleitungen und vollständige Handbücher.

DALI (Standard)

Siehe technische Zeichnung für Anschlusspositionen.

Notfallmodelle (falls zutreffend)

Siehe Tabelle in der technischen Zeichnung für die Bedeutung der Blinklichter. Schreiben Sie das Installationsdatum auf die Batterie. Nehmen Sie die Batterie-Abdeckung ab und stellen Sie sicher, dass Batterie und Batterieanzeigen verbunden sind.

Die Leuchte führt regelmäßige Funktions- und Betriebsdauerests mit Verzögerungszeiten und Intervallen gemäß Richtlinie IEC 62034 durch. Die Batterie muss ausgetauscht werden, wenn sie nach dem Test nicht mehr der angegebenen Betriebsdauer entspricht. Bitte wenden Sie sich an das Werk, um Ersatzteile zu erhalten.

Schließen der LED-Leuchte

Entfernen Sie alle Fremtteile aus der Leuchte. Achten

Sie beim neuerlichen Aufsetzen der Abdeckung auf das Gehäuse darauf, dass die Dichtungen sauber und unbeschädigt sind.

Zwischen der Endabdeckung und dem Gehäuse dürfen keine Kabel eingeklemmt werden. Ziehen Sie die beiden 4 mm Sechskantschrauben gleichmäßig mit dem angegebenen Drehmoment an. Danach nochmals überprüfen.

Inbetriebnahme

Überprüfen Sie vor der Inbetriebnahme, ob die Leuchte richtig und gemäß diesen Anweisungen und anderen

Ursprüngliche Zeitverzögerung bis Funktionstest:	ein zufälliger Wert zwischen 0 und 7 Tagen
Ursprüngliche Zeitverzögerung bis Betriebsdauerest:	ein zufälliger Wert zwischen 4 und 52 Wochen
Intervall für Funktionstest:	30 Tage
Intervall für Betriebsdauerest:	52 Wochen

geltenden Vorschriften installiert wurde.

WARNUNG: Nur vollständig zertifizierte Leuchten dürfen in Betrieb genommen werden.

Nutzungsbedingungen

Die Leuchte muss mit einer Sicherung ausgestattet sein, die einen Kurzschlussstrom von 100 A unterbrechen kann.

Bei Verwendung mit einem stahlarmierten oder geflochtenen Kabel: Die Armierung oder das Geflecht reicht nicht aus für die Kabellast und eine Bruchstelle entsteht. Das Kabel muss daher eingeklemmt und gehalten werden, damit eine Zugeinwirkung auf das Kabel nicht auf die Kabelabschlüsse übertragen wird.

WARNUNG: Die unsachgemäße Installation, Nutzung oder Wartung dieser Leuchte kann zur Außerkraftsetzung der Garantie, des Zertifikats oder der Konformitätserklärung führen.

Für eine maximale langfristige Zuverlässigkeit und Lichtleistung muss die Leuchte in der freien Luft montiert werden.

Instandhaltung

Diese LED-Leuchte sollte minimalen Wartungsaufwand erfordern. Falls unvorhergesehene Reparaturen erforderlich sind, wenden Sie sich bitte an Dialight oder einen seiner autorisierten Händler.

Bestimmte Teile können getauscht werden; wenden Sie sich für Details an das Werk.

Inspektion

Bei der routinemäßigen Instandhaltung oder Inspektion sollte Folgendes überprüft werden:

- Zur Bestimmung der erforderlichen Inspektionsart und des Umfangs lesen Sie bitte die entsprechenden nationalen Vorschriften.
- Passen Sie die Inspektionsintervalle an die Betriebsbedingungen an.
- Führen Sie Instandhaltungsarbeiten gemäß IEC 60079-17 und IEC 60079-19 durch.

Reparaturen/Überholung/Modifikation

Die Leuchte muss gemäß dem vorgesehenen Verwendungszweck und in perfektem und unbeschädigtem Zustand verwendet werden.

HINWEIS: Bestimmte Ersatzteile sind erhältlich; wenden Sie sich für Details an das Werk.

WARNUNG: Das Gerät oder seine Bauweise darf nicht geändert werden.

Entsorgung und Recycling

Bei Entsorgung der Leuchte sind die jeweiligen nationalen Vorschriften zur Abfallentsorgung zu beachten.

Zweite Abhängung

Artikelnummer	Beschreibung
HBXCAB48	48" Sicherheitskabel

Bringen Sie das Sicherheitskabel am Rückhaltebügel der Leuchte (siehe Technische Zeichnungen) an. Bei Verwendung eines Sicherheitskabels als zweite Abhängung darf das Kabel nicht mehr als 0,3 m (1 Fuß) durchhängen.

Kabeltyp, -größe, -material und Befestigungsmethode müssen für die Kundenanwendung geeignet sein und allen lokalen und regionalen Vorschriften entsprechen.

Offizielle Erklärung

Alle hierin enthaltenen Angaben, technischen Daten und Empfehlungen basieren dem Wissen von Dialight nach auf zuverlässigen Informationen und Tests. Deren Richtigkeit oder Vollständigkeit wird daher nicht garantiert. Gemäß den „Verkaufsbedingungen und -konditionen“ von Dialight und da die Nutzungsbedingungen sich unserer Kontrolle entziehen, muss der Käufer die Eignung des Produkts für seinen beabsichtigten Nutzungszweck bestimmen und alle mit im Zusammenhang stehenden Risiken und Haftungen übernehmen.



Zertifizierungsbedingungen:

- i. IP64 entspricht der Norm IEC/EN 60079-0, IP66/67 der Norm IEC/EN 60529.
- ii. Die Leuchte darf nicht an einem Ort montiert werden, dessen Oberfläche sich aufgrund externer Bedingungen elektrostatisch aufladen könnte. Zudem darf die Leuchte nur mit einem feuchten Tuch gereinigt werden.
- iii. Alle Kabeleingangslöcher müssen entweder mit einer nach IECEx/ATEX zertifizierten Kabeldurchführung oder einem nach IECEx/ATEX zertifizierten Verschlussstopfen, die für die Anwendung geeignet sind, versehen werden. Kabel, Kabeldurchführungen und Verschlussstopfen müssen eine Temperaturklasse von mindestens 70 °C aufweisen.
- iv. An den Klemmen dürfen nur Drähte mit einer Querschnittsfläche innerhalb der folgenden Bereiche angeschlossen werden:
 - o Klemmen der Serie WAGO 2004: einadrig, feindrahtig und Standard: mind. 0,5 bis 6 mm²
 - o Klemmen der Serie WAGO 862: einadrig, feindrahtig und Standard: mind. 0,5 bis 4 mm²
 - o Weidmüller-Klemmen des Typs MK6: einadrig, feindrahtig und Standard: mind. 0,5 bis 6 mm²
 - o Klemmen der Serie DECA BCM121: einadrig, feindrahtig und Standard: mind. 0,5 bis 4 mm²
- v. Alle Schrauben zur Befestigung des Gehäuses werden auf ein Drehmoment von 5,5 ± 0,5 Nm festgezogen.
- vi. Die Leuchte sollte so montiert werden, dass das Stromkabel vor mechanischer Beschädigung geschützt ist. Das Kabel sollte keiner Spannung oder Drehkraft ausgesetzt werden. Wenn das Kabel in einer explosiven Umgebung terminiert werden soll, muss das freie Ende in einer entsprechend zertifizierten Anschlusseinheit terminiert werden.
- vii. Die Installation sollte in einer kontrollierten Umgebung erfolgen, die den Verschmutzungsgrad gemäß EN 60664-1 auf einen Mindestwert von 2 beschränkt.
- viii. Die Temperaturklasse hängt wie folgt von der Betriebstemperatur ab:

Klasse T	Betriebstemperatur
T5 und T95 °C	-20 °C bis 50 °C
T4 und T130 °C	-40 °C bis 65 °C

Hinweis: Leuchten mit der Kennzeichnung P2*****F, P2*****G, P4*****F or P4*****G dürfen nur bei einer Betriebstemperatur zwischen -20 °C und 50 °C verwendet werden.

- ix. Verwenden Sie nur austauschbaren Akku 9300-GPL-0002-00 oder 9300-GPL-0001-00 für P2-Serie oder P4-Serie Leuchte.
- x. Reinigen Sie die Leuchte regelmäßig, um Staubansammlungen zu vermeiden.

Batterieanzeigesignale		Langsames Blinklicht = 0.5 Hz	schnelles Blinklicht = 2.5 Hz	
Lichtmodus	LED-Anzeige	System Status	Batterie LAMPE	Standalone/DALI-Modus
Batterie-Standby-Modus	Grünes Licht an Impuls alle 10 Sek.	Normal	Aus	Beide
Batterie wird geladen	Grünes Licht an Impuls alle 10 Sek.	Normal	Aus	Beide
Funktionstest läuft	Schnelles grünes Blinklicht	Selbsttest	An	Beide
Betriebsdauertest läuft	Schnelles grünes Blinklicht	Selbsttest	An	Beide
Battery Operation	Alle aus	Backup	An	Beide
Lampenfehler	Schnelles rotes Blinklicht	Fehler	Aus	Beide
Fehler Batterieladung	Langsames rotes Blinklicht	Fehler	Aus	Beide
Fehler Batteriedauer	Langsames rotes Blinklicht	Fehler	Aus	Beide
Identifizierungsmodus	Schnelles Blinken aller Lichter	Normal	Aus	Nur DALI-Modus
Pausenmodus	Alle aus	Backup	Aus	Nur DALI-Modus
Verzögerungsmodus	Alle aus	Backup	Aus	Nur DALI-Modus



Informations importantes :

Les présentes instructions offrent des informations de sécurité à lire et à suivre avec soin. Dialight décline toute responsabilité en cas de blessures, dommages ou pertes économiques qui découleraient d'une installation, d'une utilisation ou d'un entretien incorrect.

Instructions d'utilisation



Langue
Français

N° page
10-13

Spécifications techniques :

Catégorie d'application :

P*A***** Ex mb eb op is IIC T4 Gb
Ex tb op is IIIC T130°C Db
IECEx SIR 19.0068X
Sira 19ATEX4226X

P*(B/T)***** Ex tb op is IIIC T130°C Db
IECEx SIR 19.0069X
Sira 19ATEX9228X

P*(B/T)***** Ex ec IIC T4 Gc
Ex tc IIIC T130°C Dc
IECEx SIR 19.0069X
Sira 19ATEX4227X

Tension d'alimentation nominale :

P***N** 100 - 277 VAC, 50/60 Hz
120 - 250 VDC

P***(2/G)*****(F/G)** 230/240 VAC 50 Hz

P***(1/G)*****(F/G)** 110/120 VAC 60 Hz

Intensité d'alimentation nominale :

P2***** 0,1 A à 230 VAC

0,2 A à 110 VAC

P4***** 0,2 A à 230 VAC

0,5 A à 110 VAC

Courant d'appel à 230 VAC :

P2***** 15 A (0,5 ms)

P4***** 15 A (0,5 ms)

Temp. de fonctionnement : de -40 °C à +65 °C

Modèles d'urgence : de -20 °C à +50 °C

Boîtier : Polyester renforcé fibre de verre

Dimensions : Voir la page des schémas

Entrées de câble : Standard : M25 x 1,5 mm

Réducteur : M20 x 1,5 mm

IP 66/67 selon

IEC 60529

Bornier : 7 voies

Taille du conducteur : Voir la page des schémas

Longueur de la gaine : Voir la page des schémas

Câble traversant : 7 x 2,0 mm²

Couples de serrage : Voir les schémas techniques

Poids :

P2***N** 7,9 kg (17,4 livres)

P2***(F/G)** 8,7 kg (19,2 livres)

P4***N** 10,9 kg (24 livres)

P4***(F/G)** 11,9 kg (26,2 livres)

Instructions de sécurité :

L'installation, l'opération et l'entretien doivent être effectués par un électricien ayant reçu une formation sur les interventions en zones dangereuses et connaissant la protection contre les explosions avec sécurité renforcée IEC 60079-14.

- Il est impératif de respecter les spécifications techniques indiquées sur les luminaires LED.
- Il est interdit de modifier la conception du luminaire LED ou sa structure.
- Respectez les règles et réglementations de sécurité électrique pendant l'installation.
- Le produit ne contient pas de pièces réparables par l'utilisateur.

Conformité aux normes

Cet équipement est conforme aux normes mentionnées dans la Déclaration de conformité. Il a été conçu, fabriqué et testé conformément à la norme BS EN 9001.

Directive ATEX 2014/34/EU : Appareils et systèmes de protection destinés à être utilisés en atmosphères explosibles.

Directive CEM 2014/30/EU : compatibilité électromagnétique.

Utilisation de l'équipement

Le présent dispositif d'éclairage est destiné aux atmosphères explosibles dans des zones dangereuses en se conformant aux exigences de la directive ATEX 2014/34/EU. Voir l'étiquette du produit pour identifier les zones.

Ce produit s'installe à l'intérieur comme à l'extérieur pour éclairer les endroits qui présentent une atmosphère explosive.

Pose du luminaire

Fixez le support au luminaire avec deux écrous 16 mm M8 x 1,25. Couple : 5,5 N-m [47,7 po/livre] maximum.

Installation

Avant de connecter le luminaire, vérifiez que l'alimentation générale est débranchée. Installez l'équipement en respectant les instructions du fabricant et toute autre norme électrique applicable.

Transportez et stockez toujours l'équipement dans son emballage d'origine, dans un endroit sec. Lors de son déballage, vérifiez que le boîtier ou l'optique n'est pas fissuré ou endommagé. En cas de doute, n'installez pas le luminaire.

REMARQUE : Le câblage utilisé doit être adapté à l'utilisation sur le site et/ou aux exigences posées par le site.

Lorsque vous connectez les entrées de câble à l'alimentation, observez toujours les spécifications du fabricant concernant le presse-étoupe. Les entrées de câble inutilisées doivent être fermées et condamnées par un obturateur certifié.

REMARQUE : Ce luminaire est livré avec un capuchon anti-poussière que vous devrez remplacer par un presse-étoupe adapté. Les autres entrées sont équipées d'obturateurs IP-66/67.

Pour conserver le niveau de protection du luminaire, l'entrée de câble doit avoir au minimum l'indice de protection IP66/67, conformément à la norme EC 60529. Les entrées de câble doivent être bien serrées de manière à fournir

l'indice de protection minimum. Des écrous de blocage sont nécessaires pour immobiliser correctement les presse-étoupe.

AVERTISSEMENT : Ne serrez pas exagérément pour conserver l'indice de protection. Pour connaître les valeurs de couple, consultez toujours les spécifications du fabricant des presse-étoupe.

Le filetage du presse-étoupe avec joint torique doit faire au moins 10 mm de long.

Ouverture des caches d'extrémité

Pour ouvrir les caches d'extrémité, dévissez les quatre vis des deux côtés de l'unité. Après avoir desserré suffisamment ces vis, les caches d'extrémité se détachent du luminaire.

Les borniers sont montés sur les plaques de fixation situées aux deux extrémités de l'unité.

Lorsque vous remplacez les caches d'extrémité, vérifiez que les joints sont propres et en bon état. Ne coincez pas les câbles, les fils électriques ou les éléments de fixation secondaire dans les caches. Veillez à ce qu'aucun fil ne se trouve sur les points d'entrée des vis.

Raccordements électriques

Ce luminaire comporte l'option de câblage traversant ; ainsi, il peut être alimenté des deux côtés.

Le bornier est compatible avec des câbles multibrin ou monobrins. Les paramètres sont fournis dans les Spécifications techniques.

Raccordez les conducteurs de sorte que leur gaine isolante atteigne le bornier. Le conducteur ne doit pas être endommagé. Il convient de respecter les sections de conducteur minimum et maximum (voir l'encadré Spécifications techniques).

Voir la section des schémas techniques pour savoir comment utiliser les borniers

AVERTISSEMENT : Vous ne devez connecter qu'un seul fil à chaque entrée du bornier.

Raccordements

Les connexions sont indiquées sur le bornier ou sur une étiquette. Elles sont récapitulées dans le tableau ci-dessous :

Raccordez la phase désignée (par ex. L1) à L présente sur le bornier et les deux autres phases destinées au raccordement par boucle (par ex. L2 et L3) au bornier en suivant la section Schémas techniques du présent manuel.

SYMBOLE	TEMPÉRATURE	CONNEXION
L1	BLANC	PHASE 1
L2	ROUGE	PHASE 2
L3	GRIS/NOIR	PHASE 3
	VERT/JAUNE	TERRE
N	BLEU	NEUTRE
L	MARRON	PHASE PERMANENTE
L'	NOIR	PHASE COMMUTÉE FIL TRAVERSANT UNIQUEMENT



Raccordements par boucle

Raccordez le câble entrant dans la section concernée en suivant le schéma ; raccordez ensuite le câble sortant à la borne adjacente associée du bornier pour passer au luminaire suivant. Vous pouvez également connecter le câble sortant au bornier situé à l'extrémité opposée du câble entrant.

Gradation 0-10 VDC (le cas échéant)

La gradation est commandée par un signal 0-10 VDC (à fournir par l'installateur) qui ajuste le niveau lumineux. À 10 volts, la puissance de l'unité est égale à 100 % ; à 0 volt, elle est nulle. La tension de gradation DC ne doit pas dépasser 15 VDC. En augmentant la tension de 10 à 15 VDC, l'éclairage ne sera pas plus puissant.

Un variateur actif analogique 0-10 V peut être raccordé aux deux fils pour contrôler le rendement lumineux du luminaire. Il est possible de raccorder plusieurs luminaires à un même variateur à condition de ne pas dépasser la charge nominale maximale du variateur.

Le variateur doit présenter une absorption de 0,5 mA par luminaire. Le rendement lumineux variera avec la tension de commande de manière à peu près linéaire, 10 V correspondant à l'éclairage maximum (100%).

AVERTISSEMENT : ne raccordez jamais les fils dédiés à la gradation aux fils d'alimentation Chaud ou Neutre.

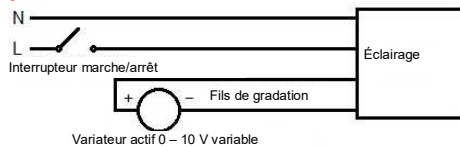

REMARQUE : mettre les deux fils en court-circuit coupera l'éclairage.

Commandes sans fil (le cas échéant)

Vérifiez que la version C2 ou ultérieure du firmware a été installée sur la passerelle et / ou le serveur d'entreprise. Pour avoir les instructions d'utilisation, consultez le manuel de la passerelle / du serveur d'entreprise. Rendez-vous sur www.dialight.com pour consulter les guides de démarrage rapide et les manuels complets.

DALI (norme)

Voir la section des schémas techniques pour localiser les branchements.

Modèles d'urgence (le cas échéant)

Voir le tableau figurant dans la section des schémas techniques pour connaître la signification des voyants clignotants. Indiquez sur la batterie la date d'installation. Retirez le couvercle de la batterie puis assurez-vous que les connecteurs de la batterie et de ses voyants sont raccordés. Le luminaire exécute périodiquement des essais fonctionnels et des essais de durée en utilisant les temporisations et les périodicités définies par la norme IEC 62034. La batterie doit être remplacée si elle ne correspond plus à la durée de fonctionnement estimée après le test. Veuillez consulter l'usine pour les pièces de rechange.

Temporisation initiale pour l'essai fonctionnel :	Valeur aléatoire comprise entre 0 et 7 jours
Temporisation initiale pour l'essai de durée :	Valeur aléatoire comprise entre 4 et 52 semaines
Fréquence des essais fonctionnels :	Tous les 30 jours
Fréquence des essais de durée :	Toutes les 52 semaines

Fermeture du luminaire LED

Enlevez tous les corps étrangers du luminaire. Attention lorsque vous fermez la protection dans le boîtier ! Vérifiez que les joints sont propres et en bon état.

Ne coincez pas les câbles entre la protection et le boîtier. Serrez uniformément les deux vis à six pans creux 4 mm au couple indiqué puis contrôlez à nouveau.

Mise en service

Avant de mettre en service le luminaire, vérifiez qu'il est correctement installé, conformément aux présentes instructions d'utilisation et aux diverses réglementations en vigueur.

AVERTISSEMENT : seul un produit ayant été parfaitement certifié peut être mis en service.

Conditions d'utilisation

Le système d'alimentation du luminaire doit comporter un fusible pouvant interrompre un courant de court-circuit de 100 A.

Si vous utilisez un câble torsadé ou un câble blindé acier, la tresse ne peut pas transférer la charge sans interruption. Par conséquent, le câble doit être fixé avec des colliers et bloqué pour que la force exercée sur le câble ne soit pas transférée à ses raccordements.

AVERTISSEMENT : l'installation, l'utilisation ou la maintenance improprie du luminaire peut faire annuler la garantie, la certification ou la déclaration de conformité.

Pour garantir une fiabilité et un rendement lumineux maximal, le luminaire doit être monté à l'air libre.

Entretien

Ce luminaire LED demande une maintenance minimale. Si des réparations imprévues sont nécessaires, veuillez contacter Dialight ou son distributeur agréé.

Certaines pièces sont remplaçables. Veuillez contacter l'usine pour obtenir des informations détaillées.

Inspection

Les opérations suivantes doivent être incluses dans le protocole de maintenance ou d'inspection :

- Consultez les réglementations nationales applicables pour déterminer le type et le contenu des inspections exigées.
- Adaptez la fréquence des inspections en fonction des conditions d'utilisation.
- Réalisez l'entretien conformément aux normes IEC 60079-17 et IEC 60079-19.

Réparations / révisions / modifications

Le luminaire doit être utilisé en parfait état et conformément au but prévu.

REMARQUE : certaines pièces de rechange sont disponibles. Veuillez contacter l'usine pour obtenir des informations détaillées.

AVERTISSEMENT : il est interdit de modifier la conception et la structure du luminaire.

Mise au rebut et recyclage

La mise au rebut de l'appareil doit respecter les réglementations nationales concernant la mise au rebut des déchets.

Fixation secondaire

Référence	Description
HBXCAB48	Câble de sécurité 48 po

Connectez le câble de sécurité au support présent sur le luminaire (voir les schémas techniques). Si vous utilisez un câble de sécurité comme dispositif de fixation secondaire, prévoyez une longueur supplémentaire minimum (inférieure à 0,3 m/1 pied) après la pose.

Le type, la taille et le matériau des câbles ainsi que la méthode de fixation doivent être adaptés à l'application du client et respecter l'ensemble des réglementations locales et régionales.

Déclaration officielle

Toutes les déclarations, informations techniques et recommandations contenues dans le présent document se fondent sur des données et des essais que Dialight considère fiables. Leur exactitude et leur exhaustivité ne sont pas garanties. Conformément aux Termes et conditions de vente Dialight, et puisque Dialight ne maîtrise pas les conditions d'utilisation, il convient à l'acheteur de déterminer l'adéquation du produit à son utilisation prévue et d'assumer l'ensemble des risques et des responsabilités liés à ladite utilisation.



Conditions de certification :

- i. L'IP64 est conforme à IEC/EN 60079-0, l'IP66/67 à IEC/EN 60529.
- ii. L'équipement ne doit pas être installé dans un endroit où les conditions extérieures créent des décharges électrostatiques sur des surfaces non-conductrices. En outre, l'équipement doit être nettoyé uniquement avec un chiffon humide.
- iii. Tous les orifices d'entrée des câbles doivent comporter un presse-étoupe ou un obturateur certifié IECEx / ATEX adapté à l'application. Les câbles, presse-étoupe et obturateurs doivent pouvoir supporter une température d'au moins 70 °C.
- iv. Les bornes doivent être raccordées à des fils dont la section doit présenter les limites suivantes :
 - Bornes de la série à conducteur WAGO 2004 : câble monobrin extrafin et standard : 0,5 mm² à 6 mm² min.
 - Bornes de la série à conducteur WAGO 862 : câble monobrin extrafin et standard : 0,5 mm² à 4 mm² min.
 - Bornes de la série à conducteur Weidmüller type MK6 : câble monobrin extrafin et standard : 0,5 mm² à 6 mm² min.
 - Bornes de la série à conducteur DECA BCM121 : câble monobrin extrafin et standard : 0,5 mm² à 4 mm² min.
- v. Serrez toutes les vis de fixation destinées à sceller l'enceinte à un couple de 5,5±0,5 Nm.
- vi. Le dispositif doit être installé de sorte que le câble fourni soit protégé contre des dommages mécaniques. Le câble ne doit pas être tendu ou comprimé. Si le raccordement du câble se trouve dans une atmosphère explosible, la liaison doit comporter un dispositif de raccordement certifié.
- vii. L'installation doit fournir un environnement contrôlé qui limite la pollution maximum au niveau 2 selon les prescriptions de la norme EN 60664-1.
- viii. Le code de température est fonction de la température ambiante comme suit :

Code T	Température ambiante
T5 et T95°C	de -20 °C à 50 °C
T4 et T130°C	de -40 °C à 65 °C

Remarque : Les luminaires P2*****F, P2*****G, P4*****F or P4*****G peuvent s'installer uniquement dans des températures ambiantes comprises entre -20 °C et 50 °C.

- ix. Utilisez uniquement le pack de batterie remplaçable 9300-GPL-0002-00 ou 9300-GPL-0001-000 pour la série P2 ou la série P4 luminaire.
- x. Nettoyez le luminaire régulièrement pour éviter l'accumulation de poussière.

Voyants de la batterie		Clignotant lent = 0.5 Hz	Clignotant rapide = 2.5 Hz	
Mode lumineux	Voyant LED	État du système	LAMPE batterie	Mode autonome / DALI
Mode veille batterie	Vert allumé Clignote toutes les 10 secondes	Normal	Éteinte	Les deux
Batterie en cours de chargement	Vert allumé Clignote toutes les 10 secondes	Normal	Éteinte	Les deux
Essai fonctionnel en cours	Vert clignotant rapide	Auto-test	Allumée	Les deux
Essai de durée en cours	Vert clignotant lent	Auto-test	Allumée	Les deux
Mode batterie en service	Tous les voyants éteints	Sauvegarde	Allumée	Les deux
Défaut lampe	Rouge clignotant rapide	Défaut	Éteinte	Les deux
Défaut de chargement batterie	Rouge clignotant lent	Défaut	Éteinte	Les deux
Défaut de durée batterie	Rouge clignotant lent	Défaut	Éteinte	Les deux
Mode identification	Tous les voyants, clignotant rapide	Normal	Éteinte	Mode DALI uniquement
Mode veille	Tous les voyants éteints	Sauvegarde	Éteinte	Mode DALI uniquement
Mode prolonger	Tous les voyants éteints	Sauvegarde	On Allumée	Mode DALI uniquement

Información importante:

Estas instrucciones contienen información de seguridad, léalas y sígala cuidadosamente. Dialight no aceptará ninguna responsabilidad por cualquier lesión, daño o pérdida que pueda ocurrir durante una instalación, operación o mantenimiento incorrectos.

Instrucciones de funcionamiento



Idioma	No. de página
Español	27-34



Datos técnicos:

Categoría de aplicación:

P*A***** Ex mb eb op is IIC T4 Gb
Ex tb op is IIIC T130°C Db
IECEX SIR 19.0068X
Sira 19ATEX4226X

P*(B/T)***** Ex tb op is IIIC T130 °C Db
IECEX SIR 19.0069X
Sira 19ATEX9228X

P*(B/T)***** Ex ec IIC T4 Gc
Ex tc IIIC T130°C Dc
IECEX SIR 19.0069X
Sira 19ATEX4227X

Voltaje nominal de entrada:

P***N** 100-277 V CA 50/60 Hz

120-250 V CC

P***(2/G)*****(F/G)** 230/240 VAC 50 Hz

P***(1*****(F/G)** 110/120 VAC 60 Hz

Corriente nominal de entrada:

P2***** 0.1 A a 230 V CA

0.2 A a 110 V CA

P4***** 0.2 A a 230 V CA

0.5 A a 110 V CA

Corriente de irrupción a 230 V CA:

P2***** 15 A (0,5 ms)

P4***** 15 A (0,5 ms)

Temperatura de funcionamiento: Modelos de Emergencia

de -40°C a +65°C

de -20°C a +50°C

Caja:

Poliéster reforzado con vidrio

Dimensiones:

Véase la página de diagramas

Entradas de cable:

Estándar: M25 x 1,5 mm

Reductor: M20 x 1,5 mm

IP 66/67 conforme a la IEC 60529

Ubicaciones:

Bloque de terminales:

Trifásico

7 vías

Tamaño de los conductores:

Véase la página de diagramas

Longitud de la tira:

Véase la página de diagramas

Cable pasante:

Trifásico

7 x 2 mm²

Pares de apriete:

Véanse los Diagramas técnicos

Peso:

P2***N** 7.9 kg [17.4 lbs.]

P2***F** 8.7 kg [19.2 lbs.]

P4***N** 10.9 kg [24.0 lbs.]

P4***F** 11.9 kg [26.2 lbs.]

Instrucciones de seguridad:

La instalación, operación y mantenimiento tienen que llevarse a cabo por un electricista adecuadamente entrenado para trabajar en áreas peligrosas con conocimientos de protección de mayor seguridad contra explosiones IEC 60079-14.

- Observe los datos técnicos indicados en las luminarias LED.
- No se permiten cambios de diseño ni modificaciones en la luminaria LED
- Observe las normas y reglamentos eléctricos nacionales de seguridad durante la instalación.
- El interior no contiene piezas que el usuario pueda reparar.

Conformidad con las normas

Este equipo cumple con las normas especificadas en la Declaración de Conformidad. Ha sido diseñado, fabricado y comprobado conforme a la norma BS EN 9001.

Directiva ATEX 2014/34/UE: equipos y sistemas de protección destinados a su uso en atmósferas potencialmente explosivas.

Directiva CEM 2014/30/UE: Compatibilidad electromagnética.

Aplicación del equipo

Este equipo de iluminación está diseñado para utilizarse en una atmósfera potencialmente explosiva en lugares peligrosos conforme a los requerimientos de la Directiva ATEX 2014/34/UE. Vea la zona en la etiqueta del producto.

Este producto se puede usar en interiores o exteriores para iluminar áreas con una atmósfera potencialmente explosiva.

Montaje de la luminaria

Fije el soporte de montaje en la luminaria con 2 pernos M8 de 1.25 x 16 mm. Especificación del par de apriete: 5.5 N·m [47.7 in.-lbs.] como máximo.

Instalación

Asegúrese de que la alimentación de voltaje de red esté desconectada antes de conectar la luminaria. Monte el equipo conforme a las instrucciones del fabricante, así como otros códigos eléctricos aplicables.

Transporte y guarde siempre el equipo en su empaque original y guárdelo en un lugar seco. Al desempacarlo, compruebe si hay grietas o daños en la caja o el lente. En caso de duda, no lo instale.

NOTA: los cables usados deben ser los adecuados para la aplicación y/o los requerimientos del lugar.

Al montar las entradas de cable para la conexión a la red principal, cumpla siempre con las especificaciones del fabricante para los pasamuros usados. Debe cerrar y sellar con un tapón ciego certificado las entradas de cable que no se usen.

NOTA: esta luminaria se suministra con una tapa antipolvo individual que tiene que reemplazarse con un pasamuro adecuado. Las otras entradas se suministran con tapones ciegos IP-66/67.

La entrada de cable debe tener un grado mínimo de IP66/67 según la IEC 60529 para mantener el nivel de protección de la luminaria. Las entradas de cable deben apretarse bien para garantizar el grado de protección mínimo. Se requiere una contratuerca para cada pasamuro para asegurarse de que estén bien fijados en su lugar.

ADVERTENCIA: no apriete en exceso, ya que el grado de protección podría verse comprometido. Siempre consulte los datos del fabricante del pasamuro para obtener información sobre el apriete.

Pasacables con longitud mínima de rosca de junta tórica de 10 mm.

Apertura de las tapas de los extremos

Para abrir la tapa del extremo, desenrosque los cuatro tornillos en cualquiera de los extremos de la unidad. Cuando haya aflojado suficientemente los tornillos, la tapa del extremo saldrá de la lámpara.

El bloque de terminales se monta en las placas de fijación de terminales en cada extremo de la unidad.

Al reemplazar las tapas de los extremos, asegúrese de que las juntas estén limpias y no estén dañadas. No permita que ningún cable, hilo o elemento de retención quede atrapado por las tapas de los extremos. Asegúrese de que todos los hilos estén apartados de los puntos de entrada de los tornillos.

Conexiones eléctricas

Esta luminaria admite cables pasantes y, por eso, la alimentación de voltaje de red puede entrar en la luminaria desde cualquier extremo.

El bloque de terminales admite cables multipolares y unipolares. Los parámetros se pueden encontrar en los Datos técnicos.

Al terminar los conductores, el aislamiento de los conductores debe llegar hasta el bloque de terminales. El conductor en sí no se dañará. Se deben observar las secciones transversales mínimas y máximas conectables del conductor (véase el cuadro de Datos técnicos).

Consulte las instrucciones sobre el uso de bloques de terminales en el área de diagramas técnicos.

ADVERTENCIA: solo podrán usarse cables individuales en cada punto de entrada del terminal.

Conexiones

Las conexiones están marcadas en el bloque de terminales o en una etiqueta y se presentan en la siguiente tabla.

Conecte la fase de carga designada (p. ej. L1) a L en el bloque de terminales, y las otras 2 fases para el circuito (p. ej. L2 y L3) respectivamente al bloque de terminales como se muestra en la sección Diagramas técnicos de este manual.

SÍMBOLO	COLOR	CONEXIÓN
L1	BLANCO	FASE 1
L2	ROJO	FASE 2
L3	GRIS/ NEGRO	FASE 3
	VERDE/ AMARILLO	TIERRA
N	AZUL	NEUTRO
L	MARRÓN	FASE PERMANENTE
L'	NEGRO	FASE CONMUTADO CABLE PASANTE SOLAMENTE

Conexiones pasantes

Conecte el cable entrante como se indica arriba en la sección anterior, y luego conecte el cable saliente a la conexión contigua asociada en el bloque de terminales para pasar a la siguiente luminaria. El cable saliente también puede conectarse al bloque de terminales en el extremo opuesto del cable entrante.

Atenuación de 0-10 V CC (si corresponde)

La atenuación se controla por medio de una señal de 0-10 V CC (que proporciona el instalador) para controlar el nivel de atenuación. A 10 voltios, la intensidad de la unidad es 100%; a 0 voltios, no habrá intensidad. El voltaje de atenuación CC no debería superar 15 V CC. Aumentar el voltaje de 10 V CC a 15 V CC no dará como resultado una intensidad de luz adicional.

Se puede conectar un atenuador analógico activo de 0-10



Va a los dos hilos para controlar la intensidad de luz de la lámpara. Se pueden conectar varias lámparas al mismo atenuador, siempre que no se exceda la capacidad máxima de corriente del atenuador.

El atenuador debe ser capaz de reducir 0,5 mA por lámpara. La intensidad de la luz variará aproximadamente de manera lineal con el voltaje de control, y 10 V corresponderán a una intensidad de luz de 100%.

ADVERTENCIA: nunca conecte los cables de atenuación a los hilos de fase o neutro.

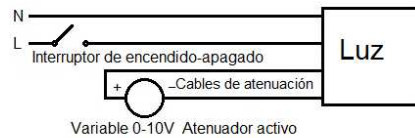

Tiempo de retardo inicial de la prueba de funcionamiento:	un valor aleatorio entre 0 y 7 días
Tiempo de retardo inicial de la prueba de duración:	un valor aleatorio entre 4 y 52 semanas
Intervalo de la prueba de funcionamiento:	30 días
Intervalo de la prueba de duración:	52 semanas

NOTA: simplemente cortocircuitar los dos cables hará que la lámpara se apague.

Controles inalámbricos (si corresponde)

Asegúrese de que la puerta de enlace y/o el servidor de empresa tengan la versión de firmware C2 o posterior. Consulte las instrucciones de funcionamiento en el manual de la puerta de enlace/servidor de empresa. Visite www.dialight.com para obtener guías de inicio rápido y los manuales completos.

Dali (estándar)

Consulte las ubicaciones de conexión en la sección de diagramas técnicos.

Modelos de Emergencia (si corresponde)

Consulte la tabla en la sección de diagramas técnicos para identificar el significado de las luces que parpadean. Marque la batería con la fecha de instalación. Saque la tapa de la batería y asegúrese de que la batería y los conectores de los indicadores de la batería estén conectados.

La luz realiza pruebas periódicas de funcionamiento y duración con tiempos de retardo inicial e intervalos que se definen en la IEC 62034. La batería debe reemplazarse cuando ya no cumpla con la duración nominal de operación después de la prueba. Consulte a la fábrica para obtener piezas de repuesto.

Cierre de la luminaria LED

Retire cualquier cuerpo extraño de la lámpara. Preste atención al cerrar la conexión de la bandeja de terminales en la caja: asegúrese de que las juntas estén limpias y no estén dañadas.

No permita que ningún cable quede atrapado entre la tapa del extremo y la caja. Apriete ambos tornillos hexagonales de 4 mm de manera uniforme con el par especificado y compruebe de nuevo.

Puesta en Operación

Antes de empezar a utilizar la luminaria, compruebe que esté bien instalada conforme a estas instrucciones de funcionamiento y otros reglamentos aplicables.

ADVERTENCIA: solo se puede poner en marcha un equipo que esté completamente certificado.

Condiciones de uso

La alimentación a la luminaria debe incluir un fusible que sea capaz de interrumpir una corriente de cortocircuito de 100 A.

Cuando se utiliza con un cable blindado con alambre de acero o con un cable trenzado, el blindaje entramado o el trenzado no pueden transportar la carga del cable sin fracturarse. Por consiguiente, hay que colocar una abrazadera y una brida en el cable para evitar que el voltaje del cable se transmita a las terminaciones del cable.

ADVERTENCIA: la instalación, operación o mantenimiento incorrectos de esta luminaria pueden invalidar la garantía, certificado o declaración de conformidad.

Para conseguir la máxima confiabilidad e intensidad de luz a largo plazo, instale la luminaria al aire libre.

Mantenimiento

Esta luminaria LED exige un mínimo de mantenimiento. Si se necesita realizar una reparación que no estaba prevista, por favor comuníquese con Dialight o su representante autorizado.

Algunas piezas son reemplazables, por favor comuníquese con fábrica para obtener los detalles.

Inspección

El mantenimiento o las inspecciones rutinarias deben incluir lo siguiente:

- Consulte las regulaciones nacionales relevantes para determinar el tipo y la extensión de las inspecciones que se requieren.
- Ajuste los intervalos de inspección en consecuencia para adaptarse a las condiciones de funcionamiento
- Realice el mantenimiento según la IEC 60079-17 y la IEC 60079-19

Reparaciones / Ajustes / Modificaciones

Utilice el equipo conforme al fin previsto en estado intacto.

NOTA: algunas piezas de reemplazo están disponibles a petición, consulte con la fábrica para obtener más detalles.

ADVERTENCIA: no se permiten modificaciones del dispositivo ni cambios en su diseño.

Eliminación y reciclaje

Al desechar el aparato, observe las normas nacionales pertinentes acerca de eliminación y reciclaje.

Retención secundaria

Número de pieza	Descripción
HBXCAB48	Cable de seguridad de 48"

Conecte el cable de seguridad al soporte de retención de la luminaria (véanse los diagramas técnicos). Al usar un cable de seguridad para retención secundaria, asegúrese de que la distensión del cable sea mínima (no mayor de 0.3 m/1 pie) después de la instalación.

El tipo de cable, tamaño, material y método de acoplamiento deben ser adecuados para la aplicación del cliente y tienen que cumplir con todos los reglamentos locales y regionales.

Declaración oficial

Todas las declaraciones, información técnica y recomendaciones aquí contenidas se basan en información y pruebas que Dialight considera fiables. No se garantiza la exactitud ni la exhaustividad de las mismas. Conforme a los "Términos y condiciones de venta" de Dialight, y ya que las condiciones de uso están fuera de nuestro control, el comprador debería determinar la idoneidad del producto para el uso que prevé darle y asume todos los riesgos y responsabilidades de cualquier tipo en relación con ello.

Condiciones para la certificación:

- i. Se ha seguido el IP64 según la IEC/EN 60079-0, el IP66/67 según la IEC/EN 60529.
- ii. No instale el equipo en un lugar en el que las condiciones externas sean propicias para la acumulación de carga electrostática en dichas superficies. Además, limpie el equipo con un paño húmedo.
- iii. Todos los orificios de entrada de cables deben estar provistos de un pasamuros certificado por IECEx / ATEX o de un tapón de cierre certificado por IECEx / ATEX que sea adecuado para la aplicación. La temperatura nominal del tipo de cable, los pasamuros y los tapones de cierre debe ser de al menos 70 °C.
- iv. Los terminales solo deben equiparse con cables cuya sección transversal esté comprendida dentro de las siguientes limitaciones:
 - Terminales de la serie de conductores WAGO 2004: unipolares, trenzados finamente y estándar: mín. 0.5 mm² a 6 mm²
 - Terminales de la serie de conductores WAGO 862: unipolares, trenzados finamente y estándar: mín. 0.5 mm² a 4 mm²
 - Terminales de la serie de conductores MK6 Weidmüller: unipolares, trenzados finamente y estándar: mín. 0.5 mm² a 6 mm²
 - Terminales de la serie de conductores DECA BCM121: unipolares, trenzados finamente y estándar: mín. 0.5 mm² a 4 mm²
- v. Todos los tornillos de fijación para sellar la caja deberán apretarse a 5,5±0,5 Nm.
- vi. Instale el equipo de forma que el cable de alimentación esté protegido contra daños mecánicos. El cable no debe someterse a tensión ni a torsión. Si el cable se va a terminar dentro de una atmósfera explosiva, el extremo libre se terminará en una instalación de terminación debidamente certificada.
- vii. La instalación proporcionará un entorno controlado que limita el grado de contaminación a un grado de contaminación 2 o mejor según se define en la EN 60664-1.
- viii. El código de temperatura depende de la temperatura ambiente:

Código T	Temperatura ambiente
T5 y T95 °C	de -20 °C a 50 °C
T4 y T130 °C	de -40 °C a 65 °C

Nota: las luminarias P2*****F, P2*****G, P4*****F o P4*****G solo se pueden usar en una temperatura ambiente de "-20 °C a 50 °C".

Señales de los indicadores de batería		Parpadeo lento = 0.5 Hz	Parpadeo rápido = 2.5 Hz	
Modo de luz	Indicador LED	Estado del sistema	LÁMPARA de batería	Modo independiente / Modo DALI
Modo de espera de la batería	Verde encendido Parpadeo cada 10 s	Normal	Apagada	Ambos
Carga de la batería en curso	Verde encendido Parpadeo cada 10 s	Normal	Apagada	Ambos
Prueba de funcionamiento en curso	Verde parpadeando rápidamente	Autocomprobación	Encendida	Ambos
Prueba de duración en curso	Verde parpadeando lentamente	Autocomprobación	Encendida	Ambos
Modo de funcionamiento de la batería	Todos apagados	Respaldo	Encendida	Ambos
Falla de la lámpara	Rojo parpadeando rápidamente	Falla	Apagada	Ambos
Falla de carga de la batería	Rojo parpadeando lentamente	Falla	Apagada	Ambos
Falla de duración de la batería	Rojo parpadeando lentamente	Falla	Apagada	Ambos
Modo de identificación	Todos parpadeando rápidamente	Normal	Apagada	Solo modo DALI
Modo de reposo	Todos apagados	Respaldo	Apagada	Solo modo DALI
Modo prolongado	Todos apagados	Respaldo	Encendida	Solo modo DALI



Informações importantes:

Estas instruções contêm informações de segurança. Leia-as e siga-as cuidadosamente. A Dialight não aceitará nenhuma responsabilidade por ferimentos, danos ou perdas que possam ocorrer devido à instalação, operação ou manutenção incorretas.

Instruções de operação



Idioma
Português

Nº da página
35-43

Dados técnicos:

Categoria de aplicação:

P*A***** Ex mb eb op is IIC T4 Gb
Ex tb op is IIIC T130°C Db
IECEx SIR 19.0068X
Sira 19ATEX4226X

P*(B/T)***** Ex tb op is IIIC T130°C Db
IECEx SIR 19.0069X
Sira 19ATEX9227X

P*(B/T)***** Ex ec IIC T4 Gc
Ex tc IIIC T130°C Dc
IECEx SIR 19.0068X
Sira 19ATEX4226X

Tensão nominal de entrada:

P***N** 100-277 VCA, 50/60 Hz
120-250 VCC

P***(2/G)*****(F/G)** 230/240 VAC 50 Hz

P***(1/G)*****(F/G)** 110/120 VAC 60 Hz

Corrente nominal de entrada:

P2***** 0,1 A a 230 VCA
0,2 A a 110 VCA

P4***** 0,2 A a 230 VCA
0,5 A a 110 VCA

Corrente de inrush a 230 VCA:

P2***** 15A (0,5 ms)

P4***** 15A (0,5 ms)

Temperatura de operação -40 °C a +65 °C

Modelos de Emergência -20 °C a +50 °C

Alojamento: Poliéster reforçado com fibra de vidro

Dimensões: Consulte a página dos diagramas

Entradas de cabos: Padrão: M25 x 1,5 mm

Redução: M20 x 1,5 mm

Áreas: IP 66/67, conforme IEC 60529

Bloco de terminais: 3 fases 7 vias

Tamanho dos condutores: Consulte a página dos diagramas

Comprimento da tira: Consulte a página dos diagramas

Cabo passante: 3 fases 7 x 2,0 mm²

Torques de aperto: Consulte os diagramas técnicos

Peso:
P2***N** 7,9 kg [17,4 lb]
P2***F** 8,7 kg [19,2 lb]
P4***N** 10,9 kg [24,0 lb]
P4***F** 11,9 kg [26,2 lb]

Instruções de segurança:

A instalação, operação e manutenção deste produto devem ser realizadas por um electricista devidamente treinado em áreas classificadas, com conhecimento sobre proteção contra explosões com segurança aumentada, norma IEC 60079-14.

- Os dados técnicos indicados nas luminárias com LEDs devem ser observados.
- Não são permitidas alterações no projeto nem modificações nas luminárias com LEDs
- Siga as normas e regulamentações de segurança elétrica federais durante a instalação.
- Não contém peças internas que requeiram manutenção pelo usuário.

Conformidade com as normas

Este equipamento atende às normas especificadas na Declaração de Conformidade. Ele foi projetado, fabricado e testado de acordo com a norma BS EN 9001.

Diretiva 2014/34/UE ATEX: Equipamentos e sistemas de proteção destinados ao uso em atmosferas potencialmente explosivas.

Diretiva 2014/30/UE EMC: Compatibilidade eletromagnética.

Aplicação do equipamento

Este equipamento de iluminação se destina ao uso em atmosferas potencialmente explosivas em áreas classificadas de acordo com os requisitos da Diretiva 2014/34/UE ATEX. Consulte o rótulo do produto para verificar a zona.

Este produto pode ser usado em ambientes internos ou externos para iluminar áreas com atmosferas potencialmente explosivas.

Montagem da luminária

Instale o suporte de montagem na luminária usando dois parafusos M8 x 1,25 por 16 mm. Especificação de torque: 5,5 N.m [47,7 lbf.pól], máximo.

Instalação

Certifique-se de que a alimentação da rede está desconectada antes de conectar a luminária. Instale o equipamento de acordo com as instruções do fabricante e com todas as demais normas elétricas aplicáveis.

Armazene e transporte o equipamento sempre em sua embalagem original, mantendo-o em um local seco. Ao desembalar, verifique se existem trincas ou danos no alojamento ou na lente. Em caso de dúvida, não instale.

NOTA: Os cabos usados devem ser adequados à aplicação no local da instalação e/ou aos requisitos locais.

Ao montar as entradas de cabos para conexão com a rede, observe sempre as especificações do fabricante para os prensa-cabos a serem usados. Entradas de cabos não usadas devem ser fechadas e seladas com um bujão cego certificado.

NOTA: Esta luminária é fornecida com um único protetor

contra pó a ser substituído por um prensa-cabos adequado. As demais entradas são fornecidas com bujões cegos classe IP66/67.

A entrada do cabo deve ter classificação mínima IP66/67 de acordo com a norma IEC 60529, para que o nível de proteção da luminária seja mantido. As entradas dos cabos devem ser firmemente apertadas para assegurar que a classe mínima de proteção seja obtida. Uma contraporca é requerida em cada prensa-cabos para assegurar que eles estejam fixados com firmeza em posição.

AVISO: Não aperte demais para não comprometer a classe de proteção. Consulte sempre os dados do fabricante dos prensa-cabos para verificar os valores de torque recomendados.

Os prensa-cabos com anéis O-ring devem ter um comprimento mínimo de rosca de 10 mm.

Como abrir as tampas das extremidades

Para abrir as tampas da extremidade, desaperte os quatro parafusos em ambas as extremidades da unidade. Uma vez que esses parafusos estejam desapertados o suficiente, a tampa da extremidade se soltará da luminária.

Os blocos de terminais são instalados nas placas de montagem de terminais em ambas as extremidades da unidade.

Quando trocar as tampas de extremidade, certifique-se de que as vedações estão limpas e sem danos. Não permita que nenhum cabo, fio ou elemento de retenção fique preso nas tampas de extremidade. Certifique-se de que todos os fios estão afastados dos pontos de entrada de parafusos.

Conexões elétricas

Esta luminária é fornecida completa e com recursos de ligação em cascata, portanto, os cabos podem entrar na luminária em qualquer uma das extremidades.

O bloco de terminais é apropriado para cabos múltiplos ou de alma singela. Os parâmetros podem ser encontrados na seção Dados técnicos.

Ao executar a terminação dos condutores, o isolamento dos condutores deve chegar até o bloco de terminais. O condutor não deve ser danificado. As seções transversais conectáveis mínima e máxima dos condutores devem ser observadas (consulte o quadro Dados técnicos).

Consulte a seção dos Diagramas técnicos para verificar as instruções de uso do bloco de terminais

AVISO: Somente cabos singelos devem ser usados em cada ponto de entrada do terminal.

Conexões

As conexões estão marcadas no bloco de terminais ou em uma etiqueta e são apresentadas na tabela abaixo.

Conecte a fase de carga (p. ex., L1) a L no bloco de terminais e as outras 2 fases para loop thru (p. ex., L2 e L3) respectivamente no bloco de terminais, conforme mostrado na seção dos Diagramas técnicos deste manual.

SÍMBOLO	COR	CONEXÃO
L1	BRANCO	FASE 1
L2	VERMELHO	FASE 2
L3	CINZA	FASE 3



	PRETO	
	VERDE/ AMARELO	TERRA
N	AZUL	NEUTRO
L	MARRROM	FASE PERMANENTE
L'	PRETO	RETORNO SOMENTE LIGAÇÃO EM CASCATA

Conexões loop through

Conecte o cabo de entrada conforme mostrado acima na seção respectiva e conecte o cabo de saída à conexão adjacente associada no bloco de terminais para passar para a próxima luminária. O cabo de saída também pode ser conectado ao bloco de terminais no lado oposto ao do cabo de entrada.

Ajuste de intensidade, 0-10 VCC (se aplicável)

O nível de ajuste de intensidade é controlado por meio de um sinal de 0-10 VCC (a ser fornecido pelo instalador). A 10 volts, a potência luminosa da unidade é de 100%, e a 0 volts, a lâmpada apaga. A tensão CC de ajuste de intensidade não deve ultrapassar 15 VCC. O aumento da tensão de 10 VCC para 15 VCC não resulta em uma potência luminosa adicional.

Um regulador de intensidade ativo de 0-10 V analógico pode ser conectado aos dois fios que controlam a potência luminosa da luminária. Várias luminárias podem ser conectadas a um mesmo regulador, desde que a corrente nominal máxima do regulador não seja ultrapassada.

O regulador de intensidade deve ser capaz de drenar 0,5 mA por luminária. A potência luminosa irá variar de modo aproximadamente linear com a tensão de controle, com 10 V correspondendo a 100% da potência luminosa.

AVISO: Nunca conecte os fios de ajuste de intensidade ao fio de alimentação energizado ou ao neutro.

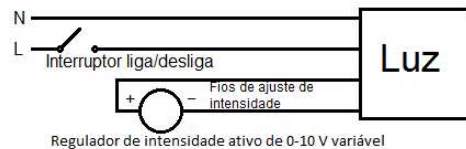

NOTA: Colocar os dois fios em curto juntos faz com que a luz apague.

Controles sem fio (se aplicável)

Certifique-se de que o gateway e/ou o servidor corporativo tenham firmware versão C2 ou posterior. Consulte o manual do gateway/servidor corporativo para obter as instruções de operação. Consulte o website, www.dialight.com, para obter guias de início rápido e manuais completos.

DALI (padrão)

Consulte a seção dos Diagramas técnicos para verificar os pontos de conexão.

Modelos de Emergência (se aplicável)

Consulte a tabela na seção dos Diagramas técnicos para identificar o significado das luzes piscando. Marque a bateria com a data da instalação. Retire a tampa da bateria e certifique-se de que a bateria e seus conectores de indicação estão conectados.

A luminária executa testes periódicos de função e duração, com tempos de retardo iniciais e intervalos de testes definidos pela norma IEC 62034. A bateria deve ser substituída quando deixar de atender à duração nominal de operação após o teste. Consulte a fábrica para obter peças de reposição.

Como fechar a luminária com LEDs

Remova todos os corpos estranhos da luminária

Tempo de retardo inicial para teste de funcionamento:	um valor aleatório entre 0 e 7 dias
Tempo de retardo inicial para teste de duração:	um valor aleatório entre 4 e 52 semanas
Intervalo dos testes de funcionamento:	30 dias
Intervalo dos testes de duração:	52 semanas

Preste atenção ao fechar o encaixe da bandeja de terminais no alojamento; certifique-se de que as vedações estão limpas e sem danos.

Não permita que nenhum cabo fique preso entre a tampa de extremidade e o alojamento. Aperte os quatro parafusos Allen de 4 mm por igual usando o torque especificado. Confirme.

Colocação em operação

Antes da operação, verifique se a instalação da luminária está correta e em conformidade com estas instruções de operação e outras regulamentações aplicáveis.

AVISO: Somente um equipamento totalmente certificado pode ser colocado em operação.

Condições de uso

A fonte de alimentação da luminária deve incluir um fusível capaz de interromper uma corrente de curto-circuito de 100 A.

Quando usada com cabo blindado com aço ou trançado, a blindagem entrelaçada ou o trançado não conseguem suportar a carga do cabo sem se romper. Assim, o cabo deve ser grampeado e fixado para evitar que seja puxado sobre o cabo que está transmitindo para as terminações.

AVISO: A instalação, operação ou manutenção incorretas desta luminária poderão resultar na invalidação da garantia, certificado ou declaração de conformidade.

Para se obter confiabilidade e potência luminosa máximas, a luminária deve ser instalada ao ar livre.

Manutenção

Esta luminária com LEDs requer uma quantidade mínima de manutenção. Se algum reparo imprevisto se fizer necessário, entre em contato com a Dialight ou com um representante autorizado da empresa.

Algumas peças são substituíveis; entre em contato com a fábrica para obter detalhes.

Inspecção

O escopo da manutenção ou inspeção de rotina deve incluir os itens a seguir:

- Consulte as regulamentações federais pertinentes para determinar o tipo e a abrangência das inspeções exigidas
- Ajuste os intervalos de inspeção de modo a se adequarem às condições de operação
- Execute a manutenção de acordo com as normas IEC 60079-17 e IEC 60079-19

Reparos/revisão geral/modificações

O equipamento deve ser operado de acordo com a finalidade a que se destina, em condições perfeitas e sem danos.

NOTA: Algumas peças de reposição podem ser fornecidas; entre em contato com a fábrica para obter detalhes.

AVISO: Não são permitidas modificações no dispositivo ou alterações em seu projeto.

Reciclagem para disposição

Quando o aparelho for descartado, as regulamentações nacionais pertinentes sobre disposição de resíduos deverão ser observadas.

Retenção secundária

Número da peça	Descrição
HBXCAB48	Cabo de segurança de 48"

Conecte o cabo de segurança ao suporte de retenção na luminária (consulte os diagramas técnicos). Quando utilizar um cabo de segurança para retenção secundária, certifique-se de deixar uma folga mínima (não superior a 0,3 m/1 pé) no cabo depois da instalação.

O tipo, tamanho, material e método de conexão do cabo devem atender à aplicação do cliente e estar em conformidade com todas as regulamentações locais e regionais.

Declaração oficial

Todas as declarações, informações técnicas e recomendações contidas neste documento baseiam-se em informações e testes que a Dialight acredita serem confiáveis. A precisão ou completude destes, porém, não é garantida. De acordo com os "Termos e Condições de Venda" da Dialight, e uma vez que tais condições estão fora de nosso controle, o comprador deve determinar a adequabilidade do produto para seu uso pretendido e assumir todos os riscos e responsabilidades associados a isso.



Condições para certificação:

- i. O grau de proteção IP64 seguiu a norma IEC/EN 60079-0, e a IP66/67, a norma IEC/EN 60529.
- ii. O equipamento não deve ser instalado em um local onde condições externas possam provocar um acúmulo de carga eletrostática nas superfícies. Além disso, a limpeza do equipamento somente deve ser realizada com um pano úmido.
- iii. Todos os furos de entrada de cabos devem receber a instalação de um prensa-cabos certificado IECEx/ATEX ou de um bujão de obturação também certificado IECEx/ATEX que seja adequado para a aplicação em questão. Os cabos, prensa-cabos e o bujão devem ter classes de temperatura de pelo menos 70 °C.
- iv. Os terminais devem ser equipados somente com fios cujas áreas de seção transversal atendam às seguintes limitações:
 - Terminais das séries de condutores WAGO 2004: condutores com alma singela, finamente trançados e padrão, mínimo de 0,5 mm² a 6 mm²
 - Terminais das séries de condutores WAGO 862: condutores com alma singela, finamente trançados e padrão, mínimo de 0,5 mm² a 4 mm²
 - Terminais das séries de condutores MK6 da Weidmüller: condutores com alma singela, finamente trançados e padrão, mínimo de 0,5 mm² a 6 mm²
 - Terminais das séries de condutores DECA BCM121: condutores com alma singela, finamente trançados e padrão, mínimo de 0,5 mm² a 4 mm²
- v. Todos os parafusos de fixação usados na vedação do alojamento devem ser apertados com um torque de 5,5 ± 0,5 N.m.
- vi. O equipamento deve ser instalado de forma que o cabo de alimentação fique protegido contra danos mecânicos. O cabo não deve ser submetido a tensões ou torque. Se o cabo terminar em uma atmosfera explosiva, sua extremidade livre deverá terminar em um dispositivo de terminação devidamente certificado.
- vii. A instalação deverá criar um ambiente controlado, onde a poluição seja limitada a um grau 2 ou melhor, conforme definido na norma EN 60664-1.
- viii. O código de temperatura dependerá da temperatura ambiente, como se segue:

Código T	Temperatura ambiente
T5 e T95°C	-20 °C a 50 °C
T4 e T130°C	-40 °C a 65 °C

Nota: As luminárias P2*****F, P2*****G, P4*****F ou P4*****G somente podem ser usadas na faixa de temperatura ambiente de -20 °C a 50 °C.

ix. Use apenas a bateria substituível 9300-GPL-0002-00 ou 9300-GPL-0001-00 para luminárias série P2 ou Série P4.

x. Limpe a luminária regularmente para evitar o acúmulo de poeira.

Sinais do indicador de bateria		Pisca lentamente = 0.5 Hz	Pisca rapidamente = 2.5 Hz	
Modo da luminária	LED indicador	Status do sistema	Lâmpada da bateria	Modo autônomo/DALI
Modo de espera da bateria	Verde, acesa - Pulsa a cada 10 s	Normal	Apagada	Ambos
Carregamento da bateria em andamento	Verde, acesa - Pulsa a cada 10 s	Normal	Apagada	Ambos
Teste de funcionamento em andamento	Pisca rapidamente em verde	Autoteste	Acesa	Ambos
Teste de duração em andamento	Pisca lentamente em verde	Autoteste	Acesa	Ambos
Modo de operação a bateria	Todos apagados	Reserva	Acesa	Ambos
Falha da lâmpada	Pisca rapidamente em vermelho	Falha	Apagada	Ambos
Falha de carregamento da bateria	Pisca lentamente em vermelho	Falha	Apagada	Ambos
Falha de duração da bateria	Pisca lentamente em vermelho	Falha	Apagada	Ambos
Modo de identificação	Todos piscam rapidamente	Normal	Apagada	Modo DALI, somente
Modo de descanso	Todos apagados	Reserva	Apagada	Modo DALI, somente
Modo de prolongação	Todos apagados	Reserva	Acesa	Modo DALI, somente



Technical Diagrams/ Technical Diagrams/ Schémas techniques/ Diagramas técnicos/ Diagramas técnicos (mm)

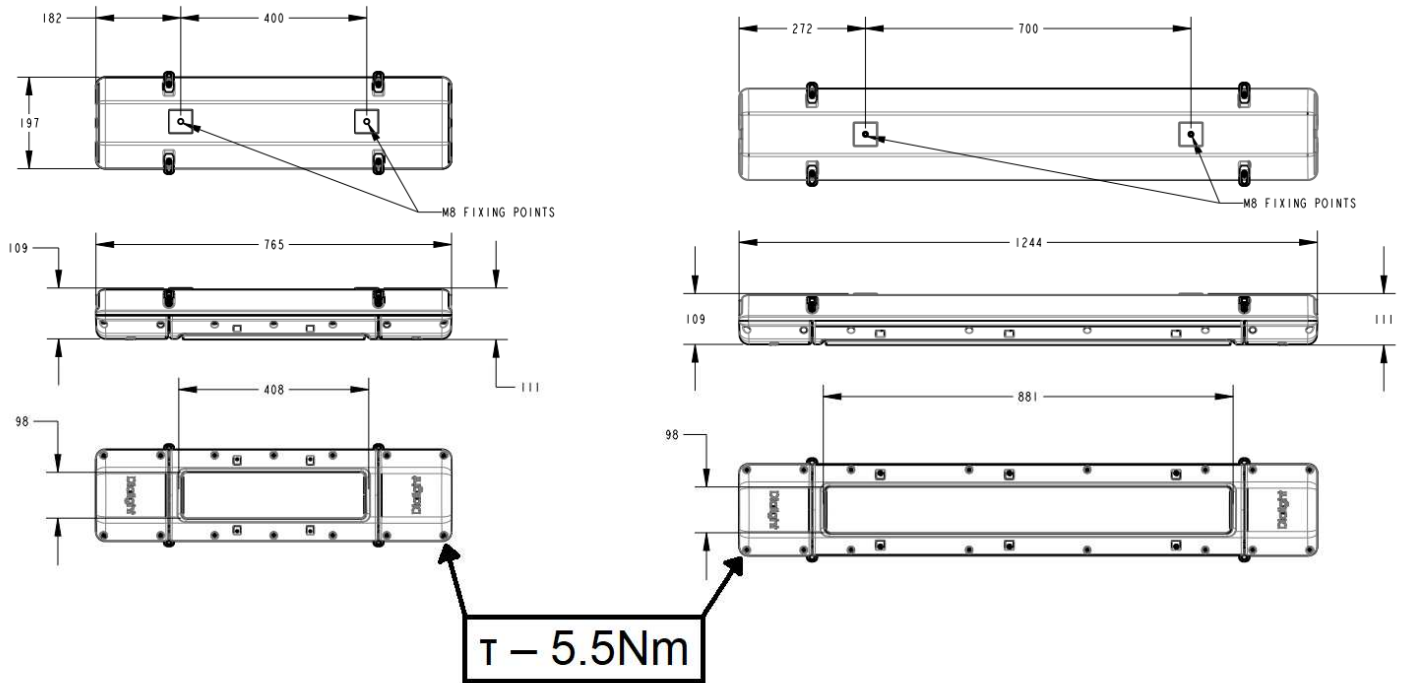

ELX-CMB-SS

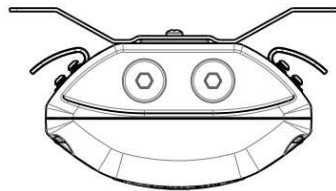

ELX-WMB-SS-45

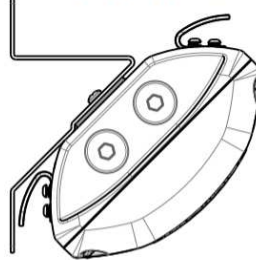

ELX-WMB-SS-60

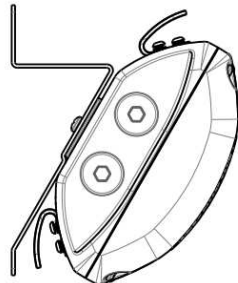

ELX-EYE-SS

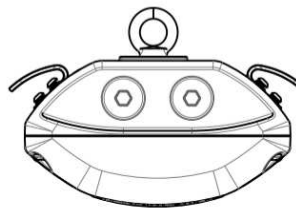

τ – Torque/Drehmoment/Couple/Esfuerzo de torsion/Torque
 G – Gauge/Drahtstärke/Calibre du fil/Calibre del cable/Bitola do fio
 S – Strip/Drahtstreifen/bande de fil/tira de alambre/tira de arame

τ - 0.8Nm
 G – 4mm² – 0.5mm² (12AWG-20AWG)
 S – 5.5mm – 6.5mm

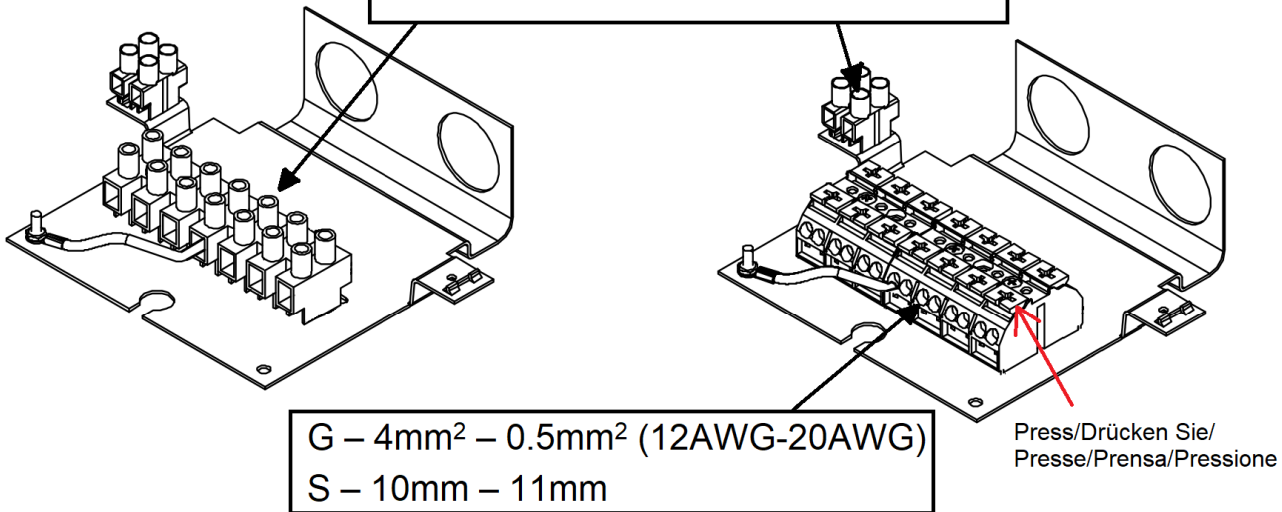

τ – 1.2Nm – 2 Nm
 G – 6mm² – 0.5mm² (10AWG-20AWG)
 S – 9mm

