

## Instruções de instalação / operação

Estas instruções contêm informações de segurança. Leia-as e siga-as cuidadosamente.

A Dialight não aceitará nenhuma responsabilidade por ferimentos, danos ou perdas que possam ocorrer devido à instalação, operação ou manutenção incorretas.

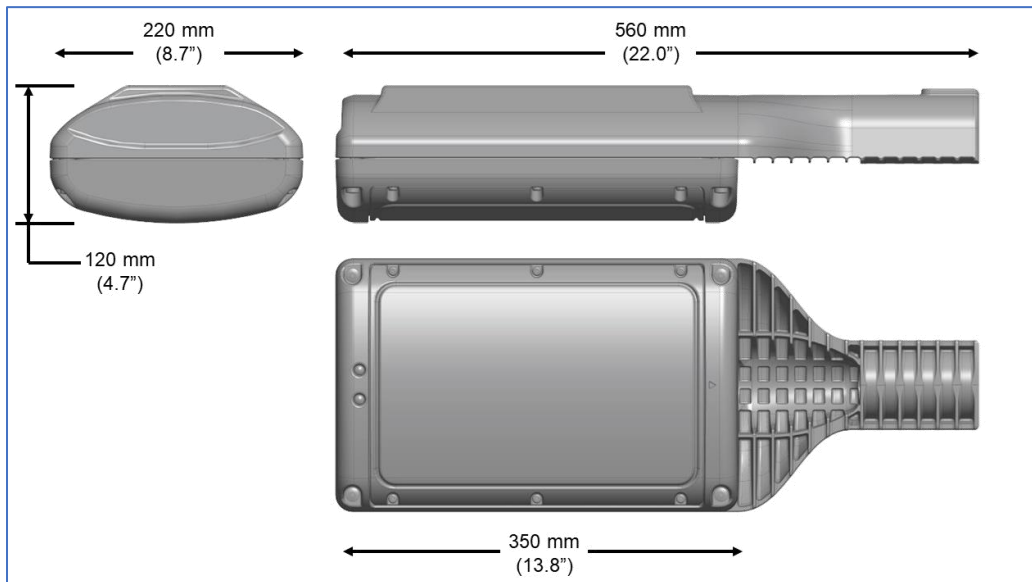

**Nota: Guarde estas instruções para uso futuro.**



**WARNING: INSTALLATION & SECONDARY RETENTION. The use of this product without proper installation and inspections, including secondary safety retention/securing/netting, could cause severe injury or death.** Dialight recommends that all installations should use secondary retention and/or safety netting (appropriate to the installation environment) where applicable. It is the exclusive responsibility of the contractor, installer and/or end customer to: (a) determine the suitability of the product for its intended application; and, (b) ensure that the product is installed safely (with secondary retention and/or safety netting where appropriate) and in compliance with all applicable laws and regulations. To the extent permissible under the relevant law, Dialight disclaims all responsibility for personal injury and/or other damage resulting from any dislodgement or other dislocation of this product.

**ADVERTENCIA: INSTALACIÓN Y SISTEMA SECUNDARIO DE SUJECIÓN. Usar este producto sin haberlo instalado e inspeccionado correctamente, lo que incluye usar sistemas secundarios de retención/sujeción/redes, podría ocasionar lesiones graves o la muerte.** Dialight recomienda que en todas las instalaciones se utilice un sistema secundario de retención o una red de seguridad (apropiados para el lugar de la instalación), según corresponda. Será responsabilidad exclusiva del contratista, el instalador o el cliente final encargarse de lo siguiente: a) determinar si el producto es apto para el uso previsto; y b) asegurarse de que el producto se instale de manera segura (usando un sistema secundario de retención o una red de seguridad, si corresponde) y de conformidad con todas las leyes y disposiciones aplicables. En la máxima medida autorizada por la legislación pertinente, Dialight no será responsable por ninguna lesión personal u otros daños que se produzcan a raíz de cualquier caída o desplazamiento de este producto.

**AVISO: INSTALAÇÃO E RETENÇÃO SECUNDÁRIA. O uso deste produto sem a instalação e inspeções adequadas, incluindo retenção/fixação secundárias e/ou redes de segurança, pode provocar ferimentos sérios ou morte.** A Dialight recomenda que todas as instalações utilizem retenção secundária e/ou redes de segurança (apropriadas ao ambiente da instalação) sempre que aplicável. É responsabilidade exclusiva da empreiteira, instaladora e/ou do cliente final: (a) determinar a adequabilidade deste produto para a aplicação pretendida; e, (b) assegurar que o produto seja instalado de maneira segura (com retenção secundária e/ou rede de segurança, sempre que apropriado) e em conformidade com todas as leis e regulamentações aplicáveis. Dentro dos limites permitidos pela legislação pertinente, a Dialight se exime de toda responsabilidade por ferimentos pessoais e/ou outros danos resultantes do desalojamento ou de outro deslocamento deste produto.

**AVERTISSEMENT: INSTALLATION ET FIXATION SECONDAIRE. L'utilisation de ce produit sans une installation et des inspections en bonne et due forme, notamment la sécurisation/ la fixation de sécurité secondaires/ l'installation d'une grille en acier tissée de sécurité, peut entraîner des blessures graves voire la mort.** Dialight recommande que toutes les installations soient pourvues d'une fixation secondaire ou d'une grille en acier tissée de sécurité (adaptées à l'environnement de l'installation) dans la mesure du possible. Il va de la responsabilité exclusive de l'entrepreneur, de l'installateur ou du client final de: (a) déterminer si le produit est adapté à son usage prévu et (b) assurer que le produit est installé de manière sûre (avec une fixation secondaire et/ou une grille en acier tissée de sécurité le cas échéant) et en conformité avec la loi et les normes en vigueur. Dans la mesure permise par la loi en vigueur, Dialight n'assumera aucune responsabilité en cas de blessure sur la personne ou autre dommage résultant du déboîtement ou de toute autre dislocation de ce produit.

**WARNING: INSTALLATION UND ZWEITE ABHÄNGUNG. Die Verwendung dieses Produkts ohne ordnungsgemäße Installation und Inspektionen, einschließlich einer zweiten Abhängung/eines Sicherheitsnetzes, könnte zu schweren Verletzungen oder Tod führen.** Dialight empfiehlt bei allen Installationen die Verwendung einer zweiten Abhängung und/oder eines Sicherheitsnetzes (entsprechend der Installationsumgebung). Es ist die ausschließliche Verantwortlichkeit des Vertragsnehmers, Monteurs und/oder Endkunden: (a) die Eignung des Produkts für seinen vorgesehenen Nutzungszweck zu bestimmen und (b) sicherzustellen, dass das Produkt sicher (mit ggf. zweiter Abhängung und/oder einem Sicherheitsnetz) und gemäß allen geltenden Gesetzen und Vorschriften montiert wird. Soweit gemäß dem geltenden Gesetz erlaubt, schließt Dialight jegliche Haftung für Körperverletzung und/oder andere Schäden aufgrund einer Entfernung oder anderen Positionsänderung dieses Produkts aus.

**AVISO:**

Para evitar o risco de incêndio, explosão ou choque elétrico, este produto deve ser instalado, inspecionado e submetido a manutenção por um eletricista qualificado, de acordo com todas as normas e regulamentações elétricas aplicáveis.

**Instruções de segurança:**

Para evitar choques elétricos:

- Certifique-se de que a alimentação elétrica está **DESLIGADA** antes e durante a instalação e manutenção.

- A luminária deve ser conectada a um sistema de fiação com um condutor de aterramento do equipamento.

- Certifique-se de que a tensão de alimentação é a mesma que a tensão nominal da luminária.

- Os dados técnicos indicados nas luminárias com LEDs devem ser observados.

- Não são permitidas alterações no projeto nem modificações nas luminárias com LEDs.

- Siga as normas e regulamentações de segurança elétrica nacionais/locais durante a instalação.

**Dados técnicos:**
**Categoria de aplicação:**
**B\*A\*\*\*\*\***

Ex eb mb IIC T4 Gb  
Ex tb IIIC T130°C Db  
CSANe 21ATEX3245X  
IECEX 21.0047X  
CSAE 21UKEX3508X

**B\*B\*\*\*\*\***

Ex ec IIC T4 Gc  
Ex tb IIIC T130°C Db  
Ex tc IIIC T130°C Dc  
CSANe 21ATEX3246X  
CSANe 21ATEX9272X  
IECEX 21.0047X  
CSAE 21UKEX3509X  
CSAE 21UKEX9735X

**Faixa de temperatura operacional:**

-40 °C ≤ T <sub>a</sub> ≤ +65 °C (-40 °F ≤ T <sub>a</sub> ≤ +149 °F)	B*****N
-20 °C ≤ T <sub>a</sub> ≤ +55 °C (-4 °F ≤ T <sub>a</sub> ≤ +131 °F)	B*****E/F/G

**Tensão de operação:**

100–277 VCA, 50/60 Hz / 120–250 VCC	B****2*****N
230/240 VCA	B****G*****E/F/G
110/120 VCA	B****1*****E/F/G

**Potência:** consulte a tabela abaixo

**Material do alojamento:**

Alumínio fundido sem cobre

**Peso:**

7,9 kg (17,4 lb)	Design padrão
8,8 kg (19,4 lb)	Bateria de reserva

Tabela de dados de potência: Todos os valores são <b>MÁXIMOS</b>		Design padrão			Bateria de reserva		
		100 VCA	230 VCA	277 VCA	100 VCA	230 VCA	277 VCA
3 klm <b>BRANCO</b>	Potência	22 W	22 W	22 W	25 W	25 W	25 W
	Corrente de entrada	0,22 A	0,10 A	0,08 A	0,25 A	0,10 A	0,09 A
6 klm <b>BRANCO</b>	Potência	45 W	45 W	45 W	48 W	48 W	48 W
	Corrente de entrada	0,45 A	0,20 A	0,17 A	0,48 A	0,20 A	0,17 A
3 klm <b>ÂMBAR</b>	Potência	24 W	24 W	24 W	27 W	27 W	27 W
	Corrente de entrada	0,24 A	0,10 A	0,08 A	0,26 A	0,11 A	0,09 A
5 klm <b>ÂMBAR</b>	Potência	46 W	46 W	46 W	49 W	49 W	49 W
	Corrente de entrada	0,46 A	0,20 A	0,16 A	0,49 A	0,20 A	0,17 A
3 klm <b>VERDE</b>	Potência	27 W	27 W	27 W	33 W	33 W	33 W
	Corrente de entrada	0,27 A	0,12 A	0,10 A	0,33 A	0,14 A	0,12 A



**Instruções de segurança:**

A instalação, operação e manutenção deste produto devem ser realizadas por um electricista devidamente treinado em áreas classificadas, com conhecimento sobre proteção contra explosões com segurança aumentada, norma IEC 60079-14.

- Os dados técnicos indicados nas luminárias com LEDs devem ser observados.
- Não são permitidas alterações no projeto nem modificações nas luminárias com LEDs.
- Siga as normas e regulamentações de segurança elétrica federais durante a instalação.
- Não contém peças internas que requeiram manutenção pelo usuário.

**Conformidade com as normas**

Este equipamento atende às normas especificadas na Declaração de Conformidade. Ele foi projetado, fabricado e testado de acordo com a norma BS EN 9001.

Diretiva 2014/34/UE ATEX: Equipamentos e sistemas de proteção destinados ao uso em atmosferas potencialmente explosivas.

Diretiva 2014/30/UE sobre EMC: Compatibilidade eletromagnética.

Regulamentações para equipamentos e sistemas de proteção destinados ao uso em atmosferas potencialmente explosivas, 2016.

Regulamentações sobre compatibilidade eletromagnética, 2016

**Aplicação do equipamento:**

Este equipamento de iluminação se destina ao uso em atmosferas potencialmente explosivas em áreas classificadas de acordo com os requisitos da Diretiva 2014/34/UE ATEX e das Regulamentações para equipamentos e sistemas de proteção destinados ao uso em atmosferas potencialmente explosivas, 2016. Consulte o rótulo do produto para verificar a zona correspondente.

Este produto pode ser usado em ambientes internos ou externos para iluminar áreas com atmosferas potencialmente explosivas.

**CUIDADO:** É importante assegurar que a estrutura da aplicação é capaz de aguentar o peso da luminária.

A Dialight não se responsabiliza por danos que a estrutura da aplicação ou a luminária possam sofrer se esta for montada incorretamente.

Inspeccione a luminária antes de instalar para verificar se apresenta defeitos físicos.

Se algum defeito físico for observado, **NÃO** instale a luminária e entre em contato com um representante da Dialight.

NOTA: Esta luminária é fornecida com um único protetor contra pó de plástico, que deve ser substituído por um prensa-cabo adequado. As demais entradas são fornecidas com bujões cegos classe IP66/67 para áreas classificadas.



**Reparos / revisão geral / modificações:**

O equipamento deve ser operado de acordo com a finalidade a que se destina, em condições perfeitas e sem danos.

NOTA: Algumas peças de reposição podem ser fornecidas; entre em contato com a fábrica para obter detalhes.

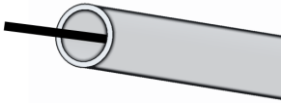
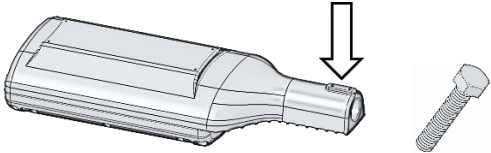
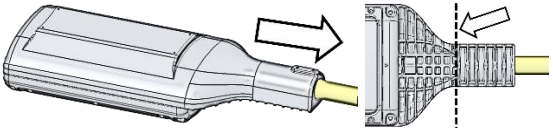
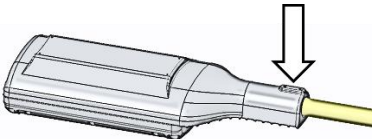
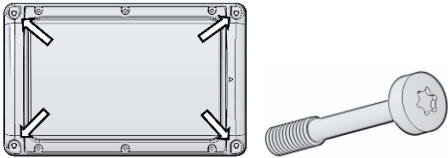
**AVISO:** Não são permitidas modificações no dispositivo ou alterações em seu projeto.

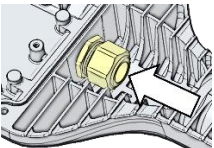
Montagem da luminária	
 <p>Poste: Ø 35 (1,3") máx. Ø 25 (1,0") mín.</p>	<p>Passe o cabo de alimentação através do poste.</p>
	<p>Recue os parafusos sextavados superiores (M8 x 25) <b>CUIDADO: NÃO RETIRE COMPONENTES DE FERRAGENS</b></p>
	<p>Deslize sobre o poste até o ponto indicado.</p>
	<p>Aperte os parafusos sextavados superiores para impedir a rotação.</p>
	<p>Desatarraxe os parafusos cativos de canto. <b>CUIDADO: NÃO RETIRE COMPONENTES DE FERRAGENS</b></p>

Conexão elétrica	
 <p>Cabo: Ø 0,44" (11) mín. – Ø 0,70" (18) máx.</p>	<p>Instale um prensa-cabo M25 de tamanho apropriado para o condutor pretendido.</p>
 <p>Para o tipo a mola (push in): 12-20 AWG (4,0-0,5 mm<sup>2</sup>) 10-11 mm (0,39-0,43") Para o tipo Cage Clamp®: 10-20 AWG (6,0-0,5 mm<sup>2</sup>) 11-13 mm (0,43-0,51")</p>	<p>Desencape o condutor da alimentação. O condutor do aterramento deve ter tamanho igual ou superior aos condutores da alimentação em área transversal.</p>
MODELOS SEM BATERIA	
	<p>Aperte, insira o condutor da alimentação e solte. Puxe levemente o condutor da alimentação para confirmar que está preso. <b>AVISO: Somente um único cabo em cada ponto de entrada do terminal.</b></p>





**Conexões elétricas** (compatíveis com DALI or ajuste de intensidade)

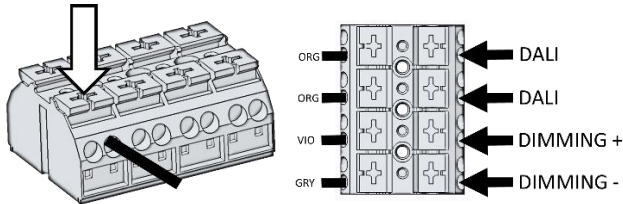

Desencape e insira o condutor conforme instruído acima. Puxe levemente o condutor para confirmar que está preso.  
**AVISO:** Somente um único cabo em cada ponto de entrada do terminal.

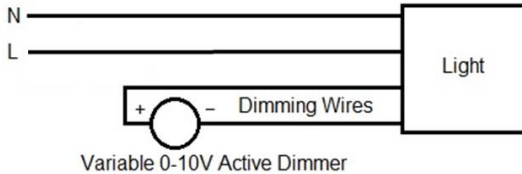

A potência luminosa irá variar, consumindo 0,5 mA por luminária.  
 10 V = 100% da potência luminosa.  
**NOTA:** Colocar fios do AJUSTE DE INTENSIDADE em curto juntos faz com que a luz se apague.

**Verificação da alimentação e da iluminação**



Restabeleça a alimentação para verificar a iluminação.  
**CUIDADO:** Não olhe diretamente para a luminária sem utilizar proteção ocular contra luz.

**Fechamento da luminária**

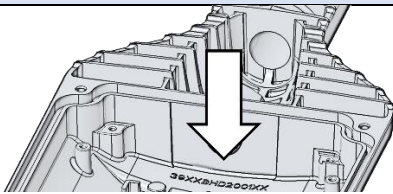

Depois de confirmada a iluminação, acomode o excesso do cabo dentro da luminária.

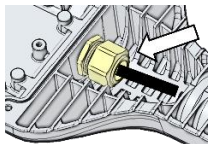

Torque: 7,9-8,5 N.m (70-75 pol.lb)

Aperte o prensa-cabo para prender o cabo.

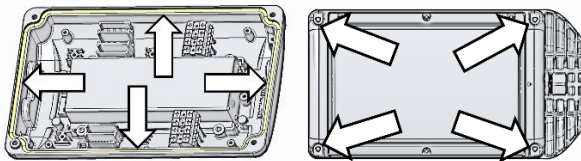

Torque: 1º = 1 N.m (8,8 pol.lb) FINAL = 5 N.m (44,2 pol.lb)

Certifique-se de que o anel O-ring está colocado e sem danos.  
**CUIDADO:** Certifique-se de que os cabos não serão esmagados.  
 Aperte os parafusos cativos de canto. (Alternando pelos cantos opostos.)



Orientação final da luminária	
	<b>ATENÇÃO:</b> <b>A luminária não é indicada para instalações do tipo uplight.</b>
	Desaperte os parafusos sextavados superiores. Deslize até o poste entrar em contato com o prensa-cabo.
	Incline a unidade até atingir a orientação final.
<p>Torque = 7 N.m (5 pol.lb)</p>	Aperte os parafusos sextavados superiores.

**Condições para certificação:**

- i. O equipamento não deve ser instalado em um local onde condições externas possam provocar um acúmulo de carga eletrostática nas superfícies. Além disso, a limpeza do equipamento somente deve ser realizada com um pano úmido.
- ii. Todos os furos de entrada de cabos devem receber a instalação de um prensa-cabos certificado IECEx / ATEX ou de um bujão de obturação também certificado IECEx / ATEX que seja adequado para a aplicação em questão. Os cabos, prensa-cabos e bujões devem ser para classes de temperatura de pelo menos 70 °C.
- iii. Os terminais devem ser equipados somente com fios cujas áreas de seção transversal atendam às seguintes limitações:
  - Terminais da série de condutores WAGO 2004: com alma singela, finamente trançados e padrão, mínimo de 0,5 mm<sup>2</sup> até 6 mm<sup>2</sup>.
  - Terminais da série de condutores WAGO 862: com alma singela, finamente trançados e padrão, mínimo de 0,5 mm<sup>2</sup> até 4 mm<sup>2</sup>.
- iv. O torque de aperto dos parafusos utilizados para prender o alojamento deve ser igual a 5,0 ± 0,5 N.m.
- v. O equipamento deve ser instalado de forma que o cabo de alimentação fique protegido contra danos mecânicos. O cabo não deve ser submetido a tensões ou torque. Se o cabo terminar em uma atmosfera explosiva, sua extremidade livre deverá possuir um dispositivo de terminação devidamente certificado.
- vi. Use somente baterias 9100BHD000100 substituíveis.
- vii. Limpe a luminária regularmente para evitar o acúmulo de pó.
- viii. A proteção IP64 foi seguida, de acordo com as normas IEC/EN 60079-0, IEC/EN 60079-7 e IEC 60079-31.
- ix. O código de temperatura dependerá da temperatura ambiente, como se segue:

Código I	Temperatura ambiente
T5 e T95°C	-20 °C a 55 °C
T4 e T130°C	-40 °C a 65 °C

Nota: As luminárias BH\*\*\*\*\*E, BH\*\*\*\*\*F, BH\*\*\*\*\*G, BP\*\*\*\*\*E, BP\*\*\*\*\*F, BP\*\*\*\*\*G, BZ\*\*\*\*\*E, BZ\*\*\*\*\*F e BZ\*\*\*\*\*G somente podem ser usadas na faixa de temperatura ambiente de -20 °C a 55 °C.

- x. O fabricante deverá tomar todas as providências razoáveis para assegurar que o usuário/instalador atende às condições especiais de certificação associadas ao bloco de terminais. Além disso, o fabricante deverá fornecer ao usuário/instalador uma cópia apropriada do certificado para cada terminal certificado que for instalado na caixa do terminal.



**Conexão da bateria de reserva**

A bateria **somente** é carregada durante a operação com CA.  
 Uma vez perdida a alimentação CA, o **MODO A BATERIA** é acionado e permanece assim durante o tempo determinado pela posição do jumper de configuração mostrada abaixo (**Fig. A**).

**VIDA ÚTIL DA BATERIA:** A bateria deverá ser trocada quando deixar de funcionar pela duração nominal de operação depois de testada. Marque a data da instalação na bateria. Consulte a fábrica para verificar as peças de reposição.  
**ATENÇÃO:** A luminária requer um mínimo de **24 horas contínuas** de operação normal para que as baterias fiquem totalmente carregadas. Se a alimentação CA for interrompida, a contagem do período de 24 horas será zerada e reiniciada.

**AUTOTESTE:** A luminária executa testes periódicos com tempos de retardo e intervalos definidos pela norma IEC 62034.

Teste de duração após a instalação	Este teste de duração é executado depois de 24 horas contínuas de operação normal. A luminária passa para o <b>MODO A BATERIA</b> , pelo tempo determinado pelo jumper de configuração.
Teste de funcionamento	Este teste é executado mensalmente. A luz permanece no modo normal de operação durante o teste.
Teste de duração anual	Este teste de duração é executado depois 1 ano de operação normal. A luminária passa para o <b>MODO A BATERIA</b> , pelo tempo determinado pelo jumper de configuração.

**LUZ VERDE** = indica o status **NORMAL**                      **LUZ VERMELHA** = indica o status de **FALHA DO SISTEMA**  
 Consulte a tabela para identificar o significado das luzes piscando. Marque a data da instalação na bateria.

Sinais do indicador de bateria		Piscando lentamente = 0,5 Hz	Piscando rapidamente = 2,5 Hz	
Modo	Indicador LED	Status do sistema	LÂMPADA da bateria	Modo autônomo / DALI
Modo de espera da bateria	Verde <b>ACESO</b> Pulsando a cada 10 s	Normal	Apagada	Ambos
Carregamento de bateria em andamento	Verde <b>ACESO</b> Pulsando a cada 10 s	Normal	Apagada	Ambos
Teste de funcionamento em andamento	Verde Piscando <b>rapidamente</b>	Autoteste	Acesa	Ambos
Teste de duração em andamento	Verde Piscando <b>lentamente</b>	Autoteste	Acesa	Ambos
Operação da bateria	Todos apagados	Bateria de reserva	Acesa	Ambos
Falha da lâmpada	Vermelho Piscando <b>rapidamente</b>	Falha	Apagada	Ambos
Falha de carregamento da bateria	Vermelho Piscando <b>lentamente</b>	Falha	Apagada	Ambos
Falha de duração da bateria	Vermelho Piscando <b>lentamente</b>	Falha	Apagada	Ambos
Identificação	Todos piscando <b>rapidamente</b>	Normal	Apagada	Somente Modo DALI
Descanso	Todos apagados	Bateria de reserva	Apagada	Somente Modo DALI
Prolongação	Todos apagados	Bateria de reserva	Acesa	Somente Modo DALI

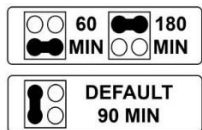
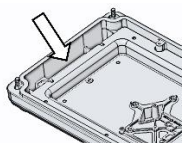

Posições do jumper de configuração da bateria

**Fig. A**





**Conexões elétricas** (bateria de reserva)

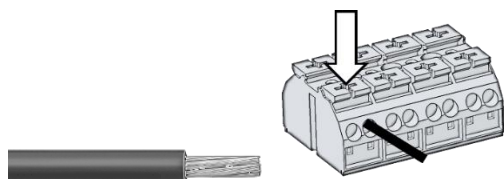

(Para todas as conexões)  
 Desencape e insira o condutor da alimentação conforme instruído acima.  
 Puxe levemente o condutor para confirmar que está preso.  
**AVISO:** Somente um único cabo em cada ponto de entrada do terminal.

**CONEXÕES MANTIDAS PERMANENTES**

A luminária fica sempre acesa, o carregamento é mantido e o modo a bateria é acionado quando ocorre a perda da alimentação CA.

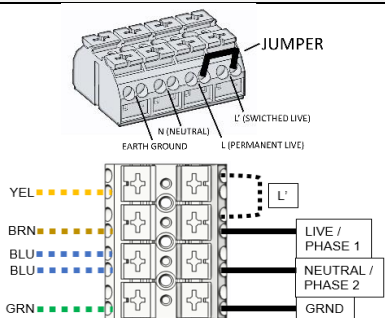

Jumper posicionado (em fábrica)

**CONEXÕES MANTIDAS COMUTADAS**

Um comutador é adicionado ao L' para acender/apagar a luminária, o carregamento é mantido e o modo a bateria é acionado quando ocorre a perda da alimentação CA.

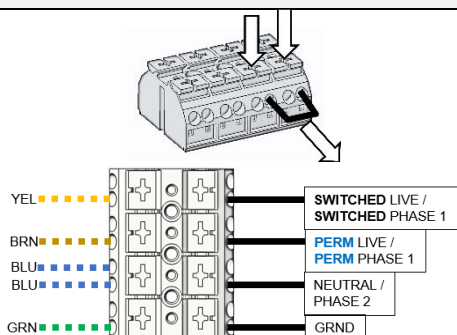

Aperte, **remova** o jumper e solte.

**CONEXÕES NÃO MANTIDAS**

A luminária fica normalmente apagada, o carregamento é mantido e o modo a bateria é acionado quando ocorre a perda da alimentação CA.

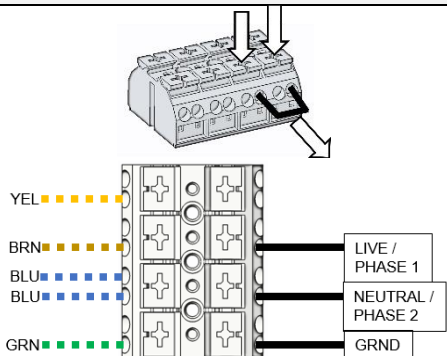

Aperte, **remova** o jumper e solte.

**Condições de uso**

A alimentação da luminária deve incluir um fusível capaz

**Manutenção e inspeção:**



de interromper uma corrente de curto-circuito de 100 A.

Quando usado com cabo blindado com aço ou trançado, a blindagem entrelaçada ou o trançado não conseguem suportar a carga do cabo sem se romper. Assim, o cabo deve ser grampeado e fixado para evitar que seja puxado sobre o cabo que está transmitindo para as terminações.

**AVISO: A instalação, operação ou manutenção incorretas desta luminária poderão resultar na invalidação da garantia, certificado ou declaração de conformidade.**

Para se obter confiabilidade e potência luminosa máxima, a luminária deve ser instalada ao ar livre.

O escopo da manutenção ou inspeção de rotina deve incluir os itens a seguir:

- Consulte as regulamentações federais pertinentes para determinar o tipo e o nível das inspeções exigidas.
- Ajuste os intervalos de inspeção de modo a se adequarem às condições de operação.
- Execute a manutenção de acordo com as normas IEC 60079-17 e IEC 60079-19.
- A lente e todas as superfícies externas devem ser periodicamente limpas usando-se um pano úmido, não abrasivo e sem fiapos.

**Reparos / revisão geral / modificações:**

A operação da luminária deve ser realizada de acordo com a finalidade pretendida e em condições de ausência de danos. Não é permitido realizar alterações e modificações na luminária.

**NOTA: Se o alojamento da luminária sofrer danos, somente a troca completa da luminária será permitida. Em caso de dúvidas, a luminária deve ser retornada à Dialight para inspeções/reparos.**

**Guia de compatibilidade química:**

A compatibilidade química depende estreitamente da concentração, temperatura, umidade e outras condições ambientais e, portanto, o cliente assume responsabilidade pela avaliação da compatibilidade dos compostos químicos gasosos ou de contato direto encontrados em seu local de aplicação antes da instalação do produto.

Entre em contato com seu representante Dialight para obter mais informações.

**Disposição por reciclagem:**

Quando a luminária for descartada, as regulamentações nacionais/locais pertinentes sobre disposição de resíduos deverão ser observadas.



**Declaração oficial**

Todas as declarações, informações técnicas e recomendações contidas neste documento baseiam-se em informações e testes que a Dialight acredita serem confiáveis. A precisão ou completude destes, porém, não é garantida. De acordo com os "Termos e Condições de Venda" da Dialight, e uma vez que tais condições estão fora de nosso controle, o comprador deve determinar a adequabilidade do produto ao seu uso pretendido, e assumir todos os riscos e responsabilidades associados a isso.

