

# Instrucciones de instalación/funcionamiento

Estas instrucciones contienen información de seguridad, léalas y sígala cuidadosamente.

Dialight no aceptará ninguna responsabilidad por cualquier lesión, daño o pérdida que pueda ocurrir durante una instalación, operación o mantenimiento incorrectos.

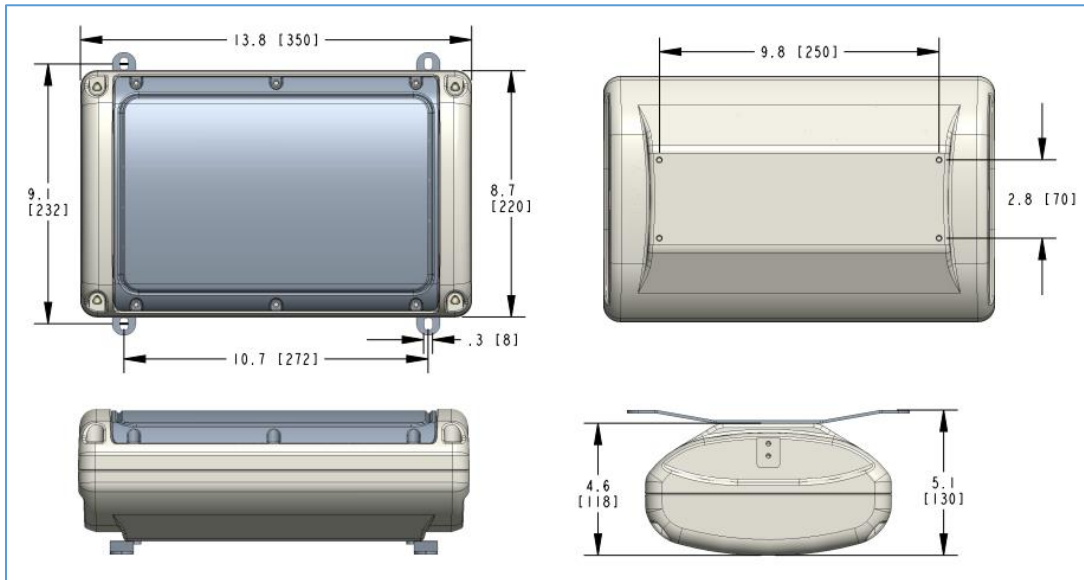

Installation / Operating Instructions  
 Installationshinweise / Gebrauchsanleitung  
 Instrucciones de instalación / funcionamiento  
 Manuel d'installation / d'utilisation  
 Instruções de instalação / operação



**Nota: guarde estas instrucciones para uso futuro**



**WARNING: INSTALLATION & SECONDARY RETENTION. The use of this product without proper installation and inspections, including secondary safety retention/securing/netting, could cause severe injury or death.** Dialight recommends that all installations should use secondary retention and/or safety netting (appropriate to the installation environment) where applicable. It is the exclusive responsibility of the contractor, installer and/or end customer to: (a) determine the suitability of the product for its intended application; and, (b) ensure that the product is installed safely (with secondary retention and/or safety netting where appropriate) and in compliance with all applicable laws and regulations. To the extent permissible under the relevant law, Dialight disclaims all responsibility for personal injury and/or other damage resulting from any dislodgement or other dislocation of this product.

**ADVERTENCIA: INSTALACIÓN Y SISTEMA SECUNDARIO DE SUJECCIÓN. Usar este producto sin haberlo instalado e inspeccionado correctamente, lo que incluye usar sistemas secundarios de retención/sujección/redes, podría ocasionar lesiones graves o la muerte.** Dialight recomienda que en todas las instalaciones se utilice un sistema secundario de retención o una red de seguridad (apropiados para el lugar de la instalación), según corresponda. Será responsabilidad exclusiva del contratista, el instalador o el cliente final encargarse de lo siguiente: a) determinar si el producto es apto para el uso previsto; y b) asegurarse de que el producto se instale de manera segura (usando un sistema secundario de retención o una red de seguridad, si corresponde) y de conformidad con todas las leyes y disposiciones aplicables. En la máxima medida autorizada por la legislación pertinente, Dialight no será responsable por ninguna lesión personal u otros daños que se produzcan a raíz de cualquier caída o desplazamiento de este producto.

**AVISO: INSTALAÇÃO E RETENÇÃO SECUNDÁRIA. O uso deste produto sem a instalação e inspeções adequadas, incluindo retenção/fixação secundárias e/ou redes de segurança, pode provocar ferimentos sérios ou morte.** A Dialight recomenda que todas as instalações utilizem retenção secundária e/ou redes de segurança (apropriadas ao ambiente da instalação) sempre que aplicável. É responsabilidade exclusiva da empreiteira, instaladora e/ou do cliente final: (a) determinar a adequabilidade deste produto para a aplicação pretendida; e, (b) assegurar que o produto seja instalado de maneira segura (com retenção secundária e/ou rede de segurança sempre que apropriado) e em conformidade com todas as leis e regulamentações aplicáveis. Dentro dos limites permitidos pela legislação pertinente, a Dialight se exime de toda responsabilidade por ferimentos pessoais e/ou outros danos resultantes do desalojamento ou de outro deslocamento deste produto.

**AVERTISSEMENT : INSTALLATION ET FIXATION SECONDAIRE. L'utilisation de ce produit sans une installation et des inspections en bonne et due forme, notamment la sécurisation/ la fixation de sécurité secondaires/ l'installation d'une grille en acier tissée de sécurité, peut entraîner des blessures graves voire la mort.** Dialight recommande que toutes les installations soient pourvues d'une fixation secondaire ou d'une grille en acier tissée de sécurité (adaptées à l'environnement de l'installation) dans la mesure du possible. Il va de la responsabilité exclusive de l'entrepreneur, de l'installateur ou du client final de : (a) déterminer si le produit est adapté à son usage prévu et (b) assurer que le produit est installé de manière sûre (avec une fixation secondaire et/ou une grille en acier tissée de sécurité le cas échéant) et en conformité avec la loi et les normes en vigueur. Dans la mesure permise par la loi en vigueur, Dialight n'assumera aucune responsabilité en cas de blessure sur la personne ou autre dommage résultant du déboîtement ou de toute autre dislocation de ce produit.

**WARNUNG: INSTALLATION UND ZWEITE ABHÄNGUNG. Die Verwendung dieses Produkts ohne ordnungsgemäße Installation und Inspektionen, einschließlich einer zweiten Abhängung/eines Sicherheitsnetzes, könnte zu schweren Verletzungen oder Tod führen.** Dialight empfiehlt bei allen Installationen die Verwendung einer zweiten Abhängung und/oder eines Sicherheitsnetzes (entsprechend der Installationsumgebung). Es ist die ausschließliche Verantwortlichkeit des Vertragsnehmers, Monteurs und/oder Endkunden: (a) die Eignung des Produkts für seinen vorgesehenen Nutzungszweck zu bestimmen und (b) sicherzustellen, dass das Produkt sicher (mit ggf. zweiter Abhängung und/oder einem Sicherheitsnetz) und gemäß allen geltenden Gesetzen und Vorschriften montiert wird. Soweit gemäß dem geltenden Gesetz erlaubt, schließt Dialight jegliche Haftung für Körperverletzung und/oder andere Schäden aufgrund einer Entfernung oder anderen Positionsänderung dieses Produkts aus.

**ADVERTENCIA:**

Para evitar el riesgo de incendio, explosión o descarga eléctrica, este producto debería ser instalado, inspeccionado y mantenido por un electricista calificado, conforme a todas las normas y reglamentos eléctricos códigos eléctricos aplicables.

**Instrucciones de seguridad:**

Para evitar una descarga eléctrica:

- Asegúrese de que la alimentación eléctrica esté desconectada antes y durante la instalación y el mantenimiento.
- La luminaria debe estar conectada a un sistema de cableado con un conductor de descarga a tierra.
- Asegúrese de que el voltaje de alimentación sea el mismo que el voltaje nominal de la luminaria.
- Se deben observar los datos técnicos indicados en las luminarias LED.
- No se permiten cambios de diseño ni modificaciones en la luminaria LED.
- Observe las normas y reglamentos eléctricos nacionales/regionales de seguridad durante la instalación.

**Datos técnicos:**
**Calificaciones nominales y certificaciones:**

- CE / RCM
- IK 10 (policarbonato)
- IP 66 / 67

**Rango de temperatura de operación:**

-40 °C a +65 °C (-40 °F a +149 °F)	Diseño estándar
-20 °C a +55 °C (-4 °F a +131 °F)	Con batería de reserva

**Tensión de servicio:**

100–277 V CA 50/60 Hz / 120–250 V CC	BH****2*****N
230/240 V CA	BH****G*****E/F/G
110/120 V CA	BH****1*****E/F/G

**Potencia:** Ver la siguiente tabla

**Material de la carcasa:**

Aluminio fundido sin cobre

**Peso:**

6.8 kg (15 lb)	Diseño estándar
7.7 kg (17 lb)	Con batería de reserva

Tabla de potencia:  
Todas las cifras son **MÁXIMOS**

		Diseño estándar			Con batería de reserva		
		100 V CA	230 V CA	277 V CA	100 V CA	230 V CA	277 V CA
3 klm <b>BLANCO</b>	Vatios	22 W	22 W	22 W	25 W	25 W	25 W
	Corriente de entrada	0.22 A	0.10 A	0.08 A	0.25 A	0.10 A	0.09 A
6 klm <b>BLANCO</b>	Vatios	45 W	45 W	45 W	48 W	48 W	48 W
	Corriente de entrada	0.45 A	0.20 A	0.17 A	0.48 A	0.20 A	0.17 A
3 klm <b>ÁMBAR</b>	Vatios	24 W	24 W	24 W	27 W	27 W	27 W
	Corriente de entrada	0.24 A	0.10 A	0.08 A	0.26 A	0.11 A	0.09 A
5klm <b>ÁMBAR</b>	Vatios	46 W	46 W	46 W	49 W	49 W	49 W
	Corriente de entrada	0.46 A	0.20 A	0.16 A	0.49 A	0.20 A	0.17 A
3 klm <b>VERDE</b>	Vatios	27 W	27 W	27 W	33 W	33 W	33 W
	Corriente de entrada	0.27 A	0.12 A	0.10 A	0.33 A	0.14 A	0.12 A



**Aplicación de la luminaria:**

la luminaria se puede usar en interiores o exteriores para iluminar zonas generales.  
 Transporte y guarde siempre la luminaria en su empaque original y guárdela en un lugar seco.  
 Al desempacarla, compruebe si hay grietas o daños en las piezas fundidas o la lente. En caso de duda, no la instale.

**PRECAUCIÓN:** es importante asegurarse de que la estructura de aplicación pueda soportar el peso de la luminaria.  
 Dialight no se hace responsable de daños a la estructura de aplicación o a la luminaria si se montan incorrectamente.  
 Inspeccione la luminaria antes de su instalación para detectar cualquier defecto físico.  
 Si se observa algún defecto físico, **NO** instale la luminaria y comuníquese con un representante de Dialight.

**Montaje de la luminaria**

<p>(ejemplos)</p>	<p>Fije el soporte de montaje a la luminaria                  (consulte las opciones de montaje en el manual por separado)</p>
-------------------	--

**Conexiones eléctricas**

	<p>Desenrosque los tornillos cautivos de las esquinas  <b>PRECAUCIÓN: NO RETIRAR LAS FIJACIONES</b></p>
--	---

<p>Pasacables</p>	<p>Pase el cable de la fuente por el prensacables</p>
-------------------	---

**Conexión de bloque de terminales:**

<p>Para el estilo de empuje hacia abajo: 12-20 AWG (4.0-0.5 mm<sup>2</sup>) 10-11 mm (0.39"- 0.43")                  Para el estilo de abrazadera de jaula: 10-20 AWG (6.0-0.5 mm<sup>2</sup>) 11-13 mm (0.43"- 0.51")</p>	<p>Pele el revestimiento del conductor del cable de la fuente</p>
--	---

	<p>Empuje hacia abajo, introduzca el conductor de la fuente y suéltelo.                  Hale ligeramente el conductor de la fuente para comprobar el enganche  <b>ADVERTENCIA:</b> solo podrá usarse un cable individual en el punto de entrada de cada terminal.</p>
--	--



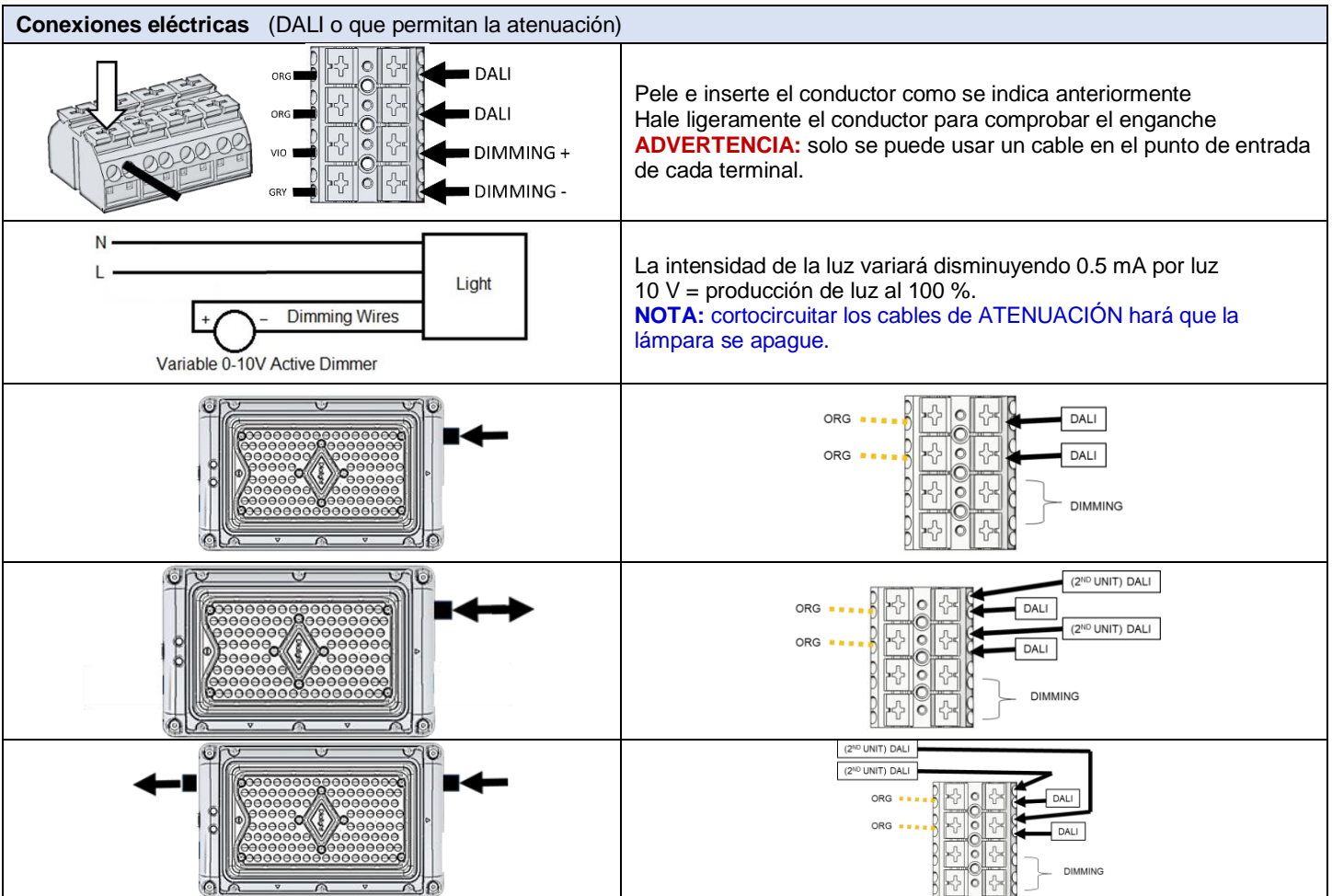
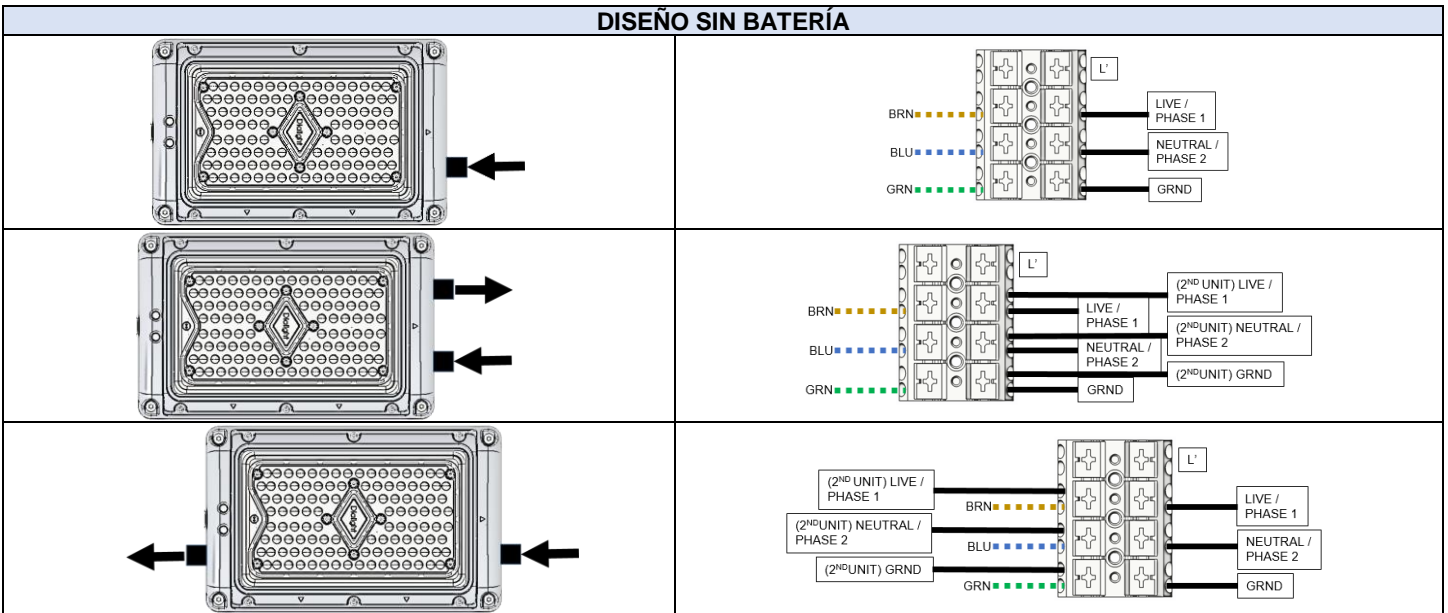

Cierre de la luminaria	
	Después de confirmar que se ilumina, guarde el cable sobrante en la luminaria
<p>Par de apriete de M20: 2.3-2.7 N-m (20-24 in-lb)</p> <p>Par de apriete de 3/4 NPT: 4.7-5.2 N-m (42-46 in-lb)</p>	Apriete el prensacables para asegurar el cable
<p>Par de apriete: <b>1.º</b> = 1 N-m (8.8 in-lb) <b>FINAL</b> = 5 N-m (44.2 in-lb)</p>	Asegúrese de que la junta tórica está en su sitio y no está dañada <b>PRECAUCIÓN:</b> asegúrese de que los cables no queden pellizcados Apriete los tornillos cautivos de las esquinas (por esquinas opuestas)

## Conexión con batería de reserva

El paquete de baterías **solo** se carga durante el funcionamiento con CA  
Una vez que se pierde la alimentación de CA se habilita el **MODO BATERÍA** y permanecerá encendido en función de la posición del puente de configuración (**Fig. A**) que se indica a continuación.

**DURACIÓN DE LA BATERÍA:** el paquete de baterías debe ser reemplazado cada 3 años  
**ATENCIÓN:** la luminaria requiere un mínimo de **24 horas continuas** de funcionamiento normal antes de que las baterías se carguen por completo. Si se interrumpe la alimentación de CA, el reloj de 24 horas se reinicia.

**AUTOCOMPROBACIÓN:** la luminaria realiza 3 pruebas de forma automática y en momentos aleatorios:

Prueba de duración tras la instalación	ejecuta una prueba de duración después de 24 horas continuas de funcionamiento normal, la luminaria pasará al <b>MODO BATERÍA</b> según el puente de configuración
Prueba de funcionamiento	se realizará mensualmente, la luz permanecerá en funcionamiento normal durante la prueba
Prueba de duración anual	ejecuta una prueba de duración después de 24 horas continuas de funcionamiento normal, la luminaria pasará al <b>MODO BATERÍA</b> según el puente de configuración

**LUZ VERDE** = indica un estado **NORMAL**      **LUZ ROJA** = indica un estado de **FALLA DEL SISTEMA**  
Consulte la tabla para conocer el significado de las luces que parpadean. Marque la batería con la fecha de instalación.

Señales indicadoras de batería		Parpadeo lento = 0.5 Hz	Parpadeo rápido = 2.5 Hz	
Modo	Indicador LED	Estado del sistema	LÁMPARA de batería	Independiente / DALI
Modo de espera de la batería	Verde <b>encendido</b> Parpadeo cada 10 s	Normal	Apagada	Ambos
Carga de la batería en curso	Verde <b>encendido</b> Parpadeo cada 10 s	Normal	Apagada	Ambos
Prueba de funcionamiento en curso	Verde Parpadeo <b>rápido</b>	Autocomprobación	Encendida	Ambos
Prueba de duración en curso	Verde Parpadeo <b>lento</b>	Autocomprobación	Encendida	Ambos
Funcionamiento de la batería	Todos apagados	Emergencia	Encendida	Ambos
Falla de la lámpara	Rojo Parpadeo <b>rápido</b>	Falla	Apagada	Ambos
Falla de carga de la batería	Rojo Parpadeo <b>lento</b>	Falla	Apagada	Ambos
Falla de duración de la batería	Rojo Parpadeo <b>lento</b>	Falla	Apagada	Ambos
Identificación	Todos con parpadeo <b>rápido</b>	Normal	Apagada	Solo modo DALI
Reposo	Todos apagados	Emergencia	Apagada	Solo modo DALI
Prolongado	Todos apagados	Emergencia	Encendida	Solo modo DALI

Posiciones del puente de configuración de la batería

**Fig. A**



## Conexiones eléctricas (con batería de reserva)

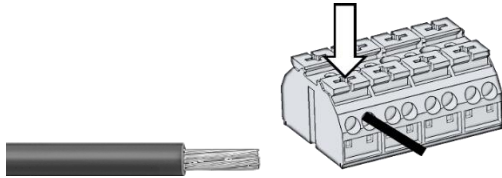

(para todas las conexiones)  
 Pele e inserte el conductor de la fuente como se indica anteriormente  
 Hale ligeramente el conductor para comprobar el enganche  
**ADVERTENCIA:** solo se puede usar un cable en el punto de entrada de cada terminal.

## CONEXIONES MANTENIDAS PERMANENTEMENTE

La luz está siempre encendida, mantiene la carga, el modo de batería se activa con una pérdida de alimentación de CA

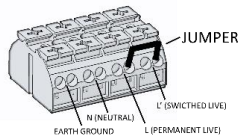

Puente en su lugar (de fábrica)

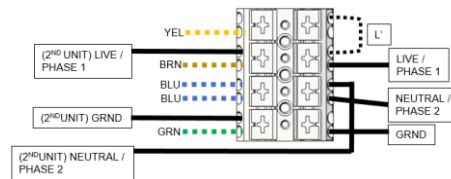
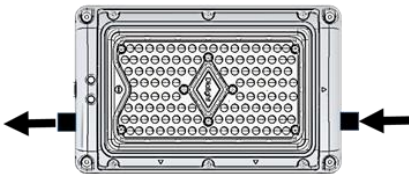
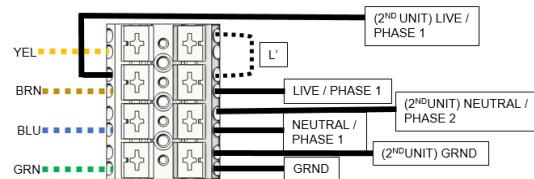
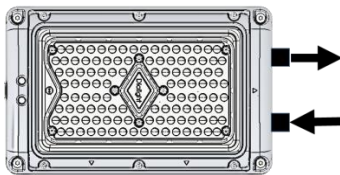
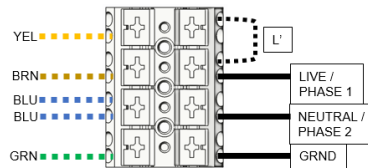
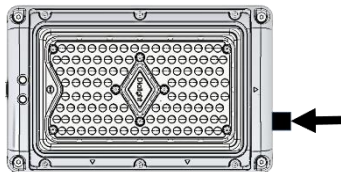



## CONEXIONES MANTENIDAS CONMUTADAS

Se añade el interruptor a L para encender/apagar la luz, mantiene la carga, modo de batería habilitado con una pérdida de CA

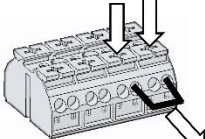
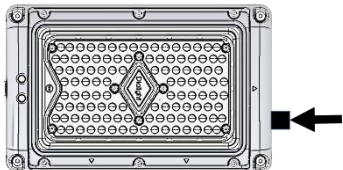
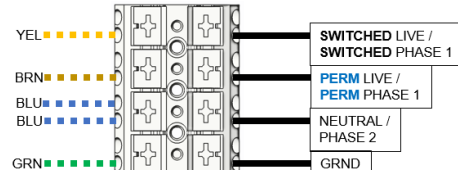
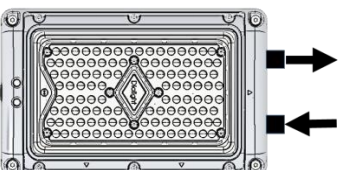
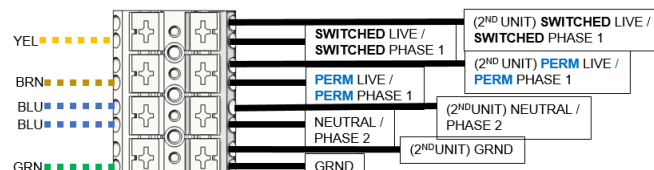
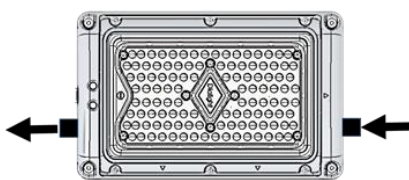
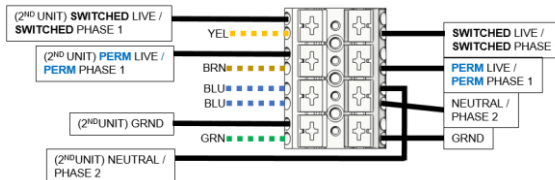
	<p>Empuje hacia abajo, <b>retire</b> el puente y suéltelo</p>
	 <p>YEL → SWITCHED LIVE / SWITCHED PHASE 1          BRN → PERM LIVE / PERM PHASE 1          BLU → NEUTRAL / PHASE 2          GRN → GRND</p>
	 <p>YEL → SWITCHED LIVE / SWITCHED PHASE 1 (2<sup>ND</sup> UNIT) SWITCHED LIVE / SWITCHED PHASE 1          BRN → PERM LIVE / PERM PHASE 1 (2<sup>ND</sup> UNIT) PERM LIVE / PERM PHASE 1          BLU → NEUTRAL / PHASE 2 (2<sup>ND</sup> UNIT) NEUTRAL / PHASE 2          GRN → GRND (2<sup>ND</sup> UNIT) GRND</p>
	 <p>(2<sup>ND</sup> UNIT) SWITCHED LIVE / SWITCHED PHASE 1 → YEL → SWITCHED LIVE / SWITCHED PHASE 1          (2<sup>ND</sup> UNIT) PERM LIVE / PERM PHASE 1 → BRN → PERM LIVE / PERM PHASE 1          (2<sup>ND</sup> UNIT) GRND → GRN → GRND          (2<sup>ND</sup> UNIT) NEUTRAL / PHASE 2 → BLU → NEUTRAL / PHASE 2</p>

## CONEXIONES NO MANTENIDAS

La luz está normalmente apagada, mantiene la carga, el modo de batería se activa con una pérdida de CA

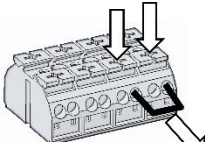
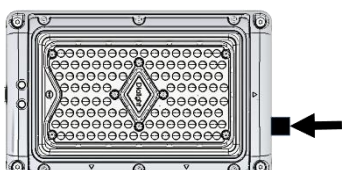
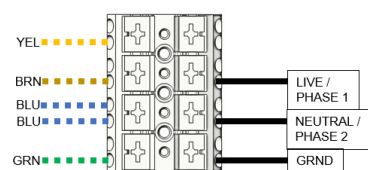
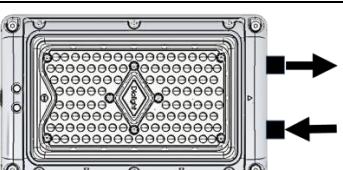
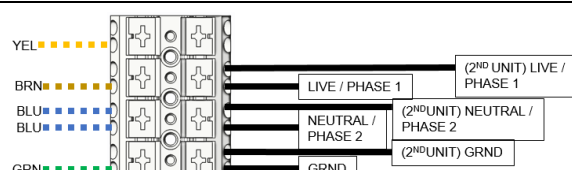
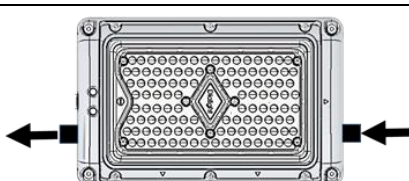
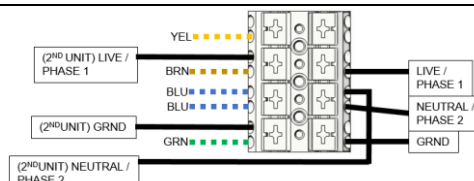
	<p>Empuje hacia abajo, <b>retire</b> el puente y suéltelo</p>
	 <p>YEL → LIVE / PHASE 1          BRN → LIVE / PHASE 1          BLU → NEUTRAL / PHASE 2          GRN → GRND</p>
	 <p>YEL → LIVE / PHASE 1 (2<sup>ND</sup> UNIT) LIVE / PHASE 1          BRN → LIVE / PHASE 1          BLU → NEUTRAL / PHASE 2 (2<sup>ND</sup> UNIT) NEUTRAL / PHASE 2          GRN → GRND (2<sup>ND</sup> UNIT) GRND</p>
	 <p>(2<sup>ND</sup> UNIT) LIVE / PHASE 1 → YEL → LIVE / PHASE 1          (2<sup>ND</sup> UNIT) GRND → GRN → GRND          (2<sup>ND</sup> UNIT) NEUTRAL / PHASE 2 → BLU → NEUTRAL / PHASE 2</p>



## Comprobación de la alimentación eléctrica y la iluminación



Restablezca la alimentación eléctrica para comprobar si se ilumina  
**PRECAUCIÓN: no mire directamente a la luminaria sin lentes de protección**

## Orientación final de la luminaria (Solo soporte ajustable)

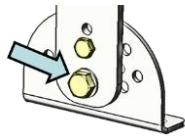

Perno giratorio

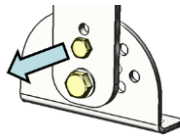

Perno de bloqueo

Afloje el perno giratorio **ADVERTENCIA: NO RETIRAR**  
 Retire el perno de bloqueo **ADVERTENCIA: NO DESECHAR**

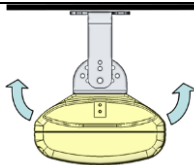

Incline hasta el ángulo correcto (en incrementos de 15°)

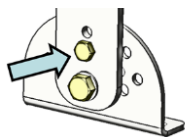

Par de apriete = 7 N-m (5 ft-lb)

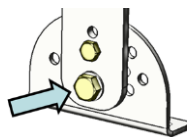

Par de apriete = 34 N-m (25 ft-lb)

Vuelva a colocar el perno de bloqueo de ángulo y apriete  
 Apriete el perno giratorio

## Retención secundaria de seguridad (opcional)

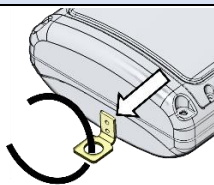

Orificio = Ø 19 mm (0.75")

Pase el cable/la cadena/etc. por el soporte  
 Se sugiere dejar algo de holgura tras la instalación



**Condiciones y uso en operaciones normales:**

Antes del funcionamiento normal compruebe que la luminaria esté bien instalada conforme a estas instrucciones y otros reglamentos aplicables.

**ADVERTENCIA: Dialight no se hace responsable de una instalación incorrecta o de un uso inadecuado que no se ajuste a las normas de aplicación.**

**Mantenimiento e inspección:**

La luminaria requiere un mantenimiento mínimo, pero si se requiere alguna reparación imprevista, comuníquese con Dialight o con un representante autorizado.

- Se sugiere limpiar periódicamente la ventana de la lente y cualquier superficie exterior con un trapo húmedo, no abrasivo y que no deje pelusa.
- Se sugiere que se realicen inspecciones de rutina. La frecuencia de uso y el entorno deberían determinar esto.

**Reparaciones / Ajustes / Modificaciones:**

La luminaria debe funcionar conforme a la finalidad prevista y no presentar daños. No se permiten cambios ni modificaciones en la luminaria.

**NOTA:** si se dañara la carcasa de la luminaria, solamente se permitirá un reemplazo por una luminaria completa. En caso de duda la luminaria debería ser devuelta a Dialight para su inspección/repación.

**Eliminación y reciclaje:**

Al desechar la luminaria se deberían observar las normas nacionales/regionales pertinentes acerca de eliminación y reciclaje.



**Guía de compatibilidad química:**

La compatibilidad química depende en gran medida de la concentración, temperatura, humedad y otras condiciones ambientales y, por lo tanto, el cliente asume la responsabilidad de evaluar la compatibilidad de los químicos gaseosos o de contacto directo en sus instalaciones antes de la instalación del producto.

Contacte con su representante local de Dialight para obtener más información.

**Declaración oficial**

Todas las declaraciones, información técnica y recomendaciones aquí contenidas se basan en información y pruebas que Dialight considera confiables. No se garantiza la exactitud ni la exhaustividad de las mismas. Conforme a los Términos y condiciones de venta de Dialight, y ya que las condiciones de uso están fuera de nuestro control, el comprador debería determinar la idoneidad del producto para el uso que prevé darle y asume todos los riesgos y responsabilidades de cualquier tipo en relación con ello.

