

Instruções de instalação / operação

Estas instruções contêm informações de segurança. Leia-as e siga-as cuidadosamente.

A Dialight não aceitará nenhuma responsabilidade por ferimentos, danos ou perdas que possam ocorrer devido à instalação, operação ou manutenção incorretas.

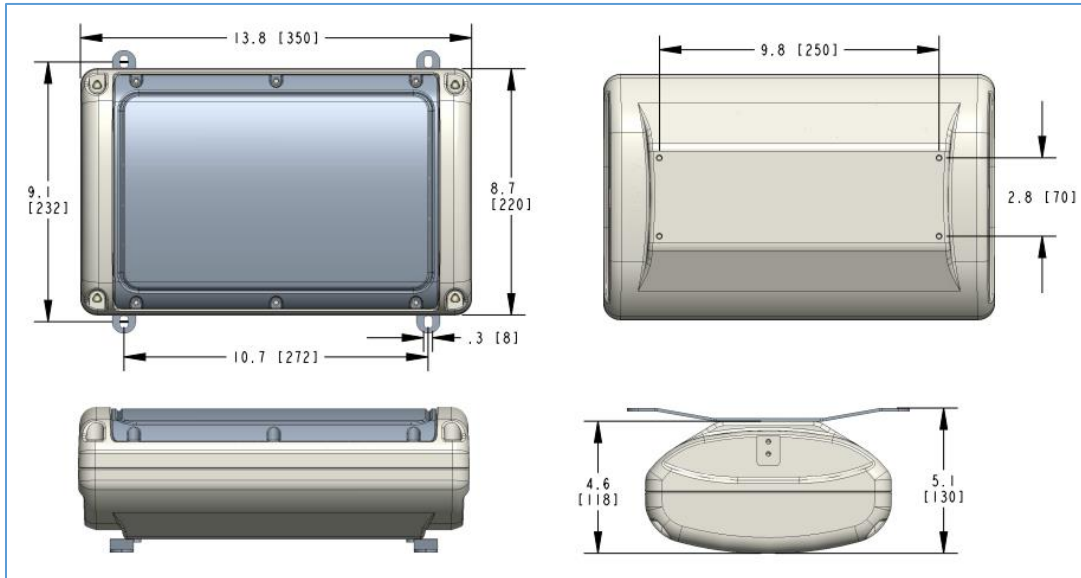

Installation / Operating Instructions
 Installationshinweise / Gebrauchsanleitung
 Instrucciones de instalación / funcionamiento
 Manuel d'installation / d'utilisation
 Instruções de instalação / operação



Nota: Guarde estas instruções para uso futuro.



WARNING: INSTALLATION & SECONDARY RETENTION. The use of this product without proper installation and inspections, including secondary safety retention/securing/netting, could cause severe injury or death. Dialight recommends that all installations should use secondary retention and/or safety netting (appropriate to the installation environment) where applicable. It is the exclusive responsibility of the contractor, installer and/or end customer to: (a) determine the suitability of the product for its intended application; and, (b) ensure that the product is installed safely (with secondary retention and/or safety netting where appropriate) and in compliance with all applicable laws and regulations. To the extent permissible under the relevant law, Dialight disclaims all responsibility for personal injury and/or other damage resulting from any dislodgement or other dislocation of this product.

ADVERTENCIA: INSTALACIÓN Y SISTEMA SECUNDARIO DE SUJECIÓN. Usar este producto sin haberlo instalado e inspeccionado correctamente, lo que incluye usar sistemas secundarios de retención/sujeción/redes, podría ocasionar lesiones graves o la muerte. Dialight recomienda que en todas las instalaciones se utilice un sistema secundario de retención o una red de seguridad (apropiados para el lugar de la instalación), según corresponda. Será responsabilidad exclusiva del contratista, el instalador o el cliente final encargarse de lo siguiente: a) determinar si el producto es apto para el uso previsto; y b) asegurarse de que el producto se instale de manera segura (usando un sistema secundario de retención o una red de seguridad, si corresponde) y de conformidad con todas las leyes y disposiciones aplicables. En la máxima medida autorizada por la legislación pertinente, Dialight no será responsable por ninguna lesión personal u otros daños que se produzcan a raíz de cualquier caída o desplazamiento de este producto.

AVISO: INSTALAÇÃO E RETENÇÃO SECUNDÁRIA. O uso deste produto sem a instalação e inspeções adequadas, incluindo retenção/fixação secundárias e/ou redes de segurança, pode provocar ferimentos sérios ou morte. A Dialight recomenda que todas as instalações utilizem retenção secundária e/ou redes de segurança (apropriadas ao ambiente da instalação) sempre que aplicável. É responsabilidade exclusiva da empreiteira, instaladora e/ou do cliente final: (a) determinar a adequabilidade deste produto para a aplicação pretendida; e, (b) assegurar que o produto seja instalado de maneira segura (com retenção secundária e/ou rede de segurança sempre que apropriado) e em conformidade com todas as leis e regulamentações aplicáveis. Dentro dos limites permitidos pela legislação pertinente, a Dialight se exime de toda responsabilidade por ferimentos pessoais e/ou outros danos resultantes do desalojamento ou de outro deslocamento deste produto.

AVERTISSEMENT : INSTALLATION ET FIXATION SECONDAIRE. L'utilisation de ce produit sans une installation et des inspections en bonne et due forme, notamment la sécurisation/ la fixation de sécurité secondaires/ l'installation d'une grille en acier tissée de sécurité, peut entraîner des blessures graves voire la mort. Dialight recommande que toutes les installations soient pourvues d'une fixation secondaire ou d'une grille en acier tissée de sécurité (adaptées à l'environnement de l'installation) dans la mesure du possible. Il va de la responsabilité exclusive de l'entrepreneur, de l'installateur ou du client final de : (a) déterminer si le produit est adapté à son usage prévu et (b) assurer que le produit est installé de manière sûre (avec une fixation secondaire et/ou une grille en acier tissée de sécurité le cas échéant) et en conformité avec la loi et les normes en vigueur. Dans la mesure permise par la loi en vigueur, Dialight n'assumera aucune responsabilité en cas de blessure sur la personne ou autre dommage résultant du déboîtement ou de toute autre dislocation de ce produit.

WARNING: INSTALLATION UND ZWEITE ABHÄNGUNG. Die Verwendung dieses Produkts ohne ordnungsgemäße Installation und Inspektionen, einschließlich einer zweiten Abhängung/eines Sicherheitsnetzes, könnte zu schweren Verletzungen oder Tod führen. Dialight empfiehlt bei allen Installationen die Verwendung einer zweiten Abhängung und/oder eines Sicherheitsnetzes (entsprechend der Installationsumgebung). Es ist die ausschließliche Verantwortlichkeit des Vertragsnehmers, Monteurs und/oder Endkunden: (a) die Eignung des Produkts für seinen vorgesehenen Nutzungszweck zu bestimmen und (b) sicherzustellen, dass das Produkt sicher (mit ggf. zweiter Abhängung und/oder einem Sicherheitsnetz) und gemäß allen geltenden Gesetzen und Vorschriften montiert wird. Soweit gemäß dem geltenden Gesetz erlaubt, schließt Dialight jegliche Haftung für Körperverletzung und/oder andere Schäden aufgrund einer Entfernung oder anderen Positionsänderung dieses Produkts aus.

AVISO:

Para evitar o risco de incêndio, explosão ou choque elétrico, este produto deve ser instalado, inspecionado e submetido a manutenção por um electricista qualificado, de acordo com todas as normas e regulamentações elétricas aplicáveis.

Instruções de segurança:

Para evitar choques elétricos:

- Certifique-se de que a alimentação elétrica está **DESLIGADA** antes e durante a instalação e manutenção.
- A luminária deve ser conectada a um sistema de fiação com um condutor de aterramento do equipamento.
- Certifique-se de que a tensão de alimentação é a mesma que a tensão nominal da luminária.
- Os dados técnicos indicados nas luminárias com LEDs devem ser observados.
- Não são permitidas alterações no projeto nem modificações nas luminárias com LEDs.
- Siga as normas e regulamentações de segurança elétrica nacionais/locais durante a instalação.

Dados técnicos:
Classificações e certificações:

- CE / RCM
- IK 10 (polycarbonato)
- IP 66 / 67

Faixa de temperatura operacional:

-40 °C a +65 °C (-40 °F a +149 °F)	Design padrão
-20 °C a +55 °C (-4 °F a +131 °F)	Bateria de reserva

Tensão de operação:

100–277 VCA, 50/60 Hz / 120–250 VCC	BH****2*****N
230/240 VCA	BH****G***** (E/F/G)
110/120 VCA	BH****1***** (E/F/G)

Potência: consulte a tabela abaixo

Material do alojamento:

Alumínio fundido sem cobre

Peso:

6,8 kg (15 lb)	Design padrão
7,7 kg (17 lb)	Bateria de reserva

Tabela de dados de potência:
Todos os valores são **MÁXIMOS**

		Design padrão			Bateria de reserva		
		100 VCA	230 VCA	277 VCA	100 VCA	230 VCA	277 VCA
3 klm BRANCO	Potência	22 W	22 W	22 W	25 W	25 W	25 W
	Corrente de entrada	0,22 A	0,10 A	0,08 A	0,25 A	0,10 A	0,09 A
6 klm BRANCO	Potência	45 W	45 W	45 W	48 W	48 W	48 W
	Corrente de entrada	0,45 A	0,20 A	0,17 A	0,48 A	0,20 A	0,17 A
3 klm ÂMBAR	Potência	24 W	24 W	24 W	27 W	27 W	27 W
	Corrente de entrada	0,24 A	0,10 A	0,08 A	0,26 A	0,11 A	0,09 A
5 klm ÂMBAR	Potência	46 W	46 W	46 W	49 W	49 W	49 W
	Corrente de entrada	0,46 A	0,20 A	0,16 A	0,49 A	0,20 A	0,17 A
3 klm VERDE	Potência	27 W	27 W	27 W	33 W	33 W	33 W
	Corrente de entrada	0,27 A	0,12 A	0,10 A	0,33 A	0,14 A	0,12 A





Aplicações da luminária:

A luminária pode ser usada em ambientes internos ou externos para iluminar áreas de uso geral. Transporte e armazene a luminária sempre em sua embalagem original e mantenha-a em um local seco. Ao desembalar, verifique se existem trincas ou danos em peças fundidas e na lente. Em caso de dúvida, não instale.

CUIDADO: É importante assegurar que a estrutura da aplicação é capaz de aguentar o peso da luminária. A Dialight não se responsabiliza por danos que a estrutura da aplicação ou a luminária possam sofrer se esta for montada incorretamente.

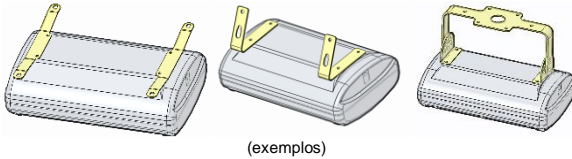
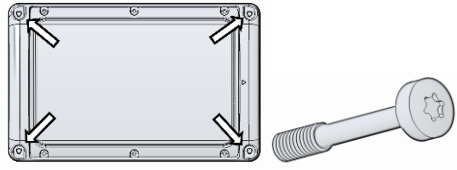
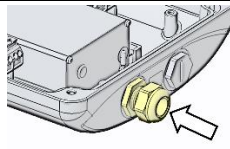
Inspecione a luminária antes de instalar para verificar se apresenta defeitos físicos. Se algum defeito físico for observado, **NÃO** instale a luminária e entre em contato com um representante da Dialight.

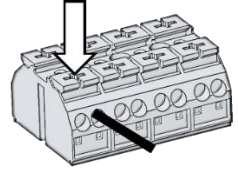
Montagem da luminária	
 <p>(exemplos)</p>	<p>Prenda o suporte de montagem na luminária. (Consulte o manual separado para verificar as opções de montagem.)</p>
Conexões elétricas	
	<p>Desatarraxe os parafusos cativos de canto. CUIDADO: NÃO RETIRE COMPONENTES DE FERRAGENS</p>
 <p>Prensa-cabo</p>	<p>Passe o cabo de alimentação através do prensa-cabo.</p>
Conexão do bloco de terminais	
 <p>Para o tipo a mola (push in): 12-20 AWG (4,0-0,5 mm²) 10-11 mm (0,39-0,43") Para o tipo Cage Clamp®: 10-20 AWG (6,0-0,5 mm²) 11-13 mm (0,43-0,51")</p>	<p>Desencape o condutor.</p>
	<p>Aperte, insira o condutor da alimentação e solte. Puxe levemente o condutor da alimentação para confirmar que está preso. AVISO: Somente um único cabo em cada ponto de entrada do terminal.</p>



MODELOS SEM BATERIA

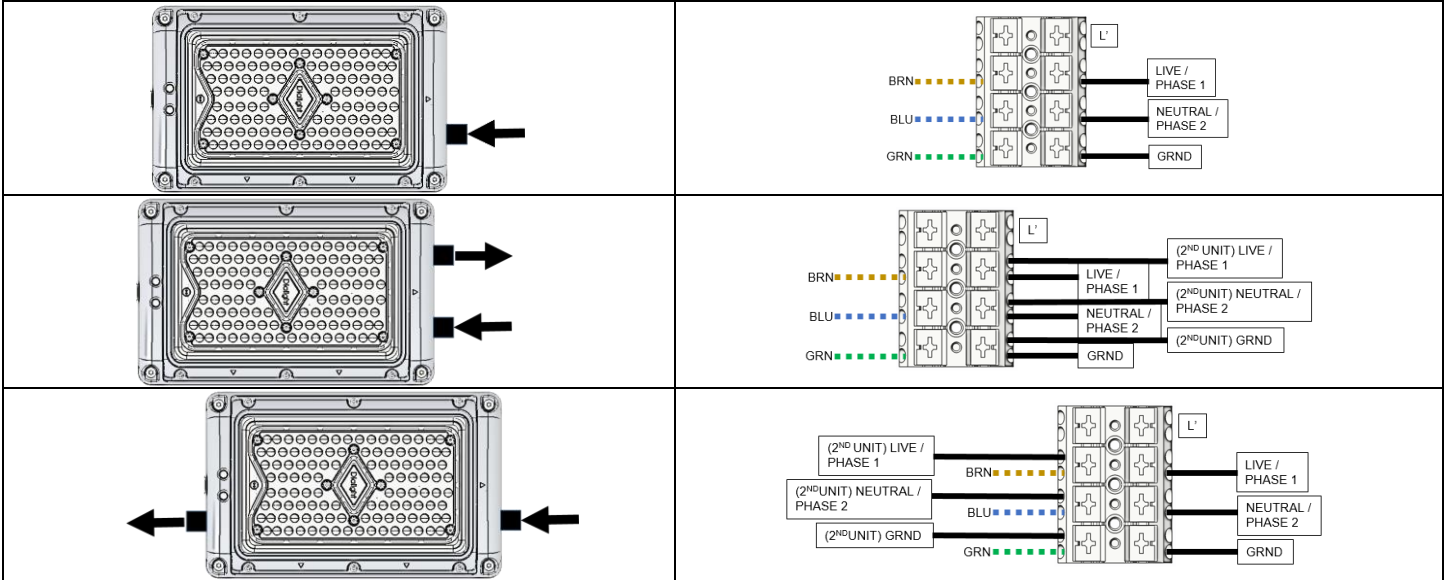

Conexões elétricas (compatíveis com DALI or ajuste de intensidade)

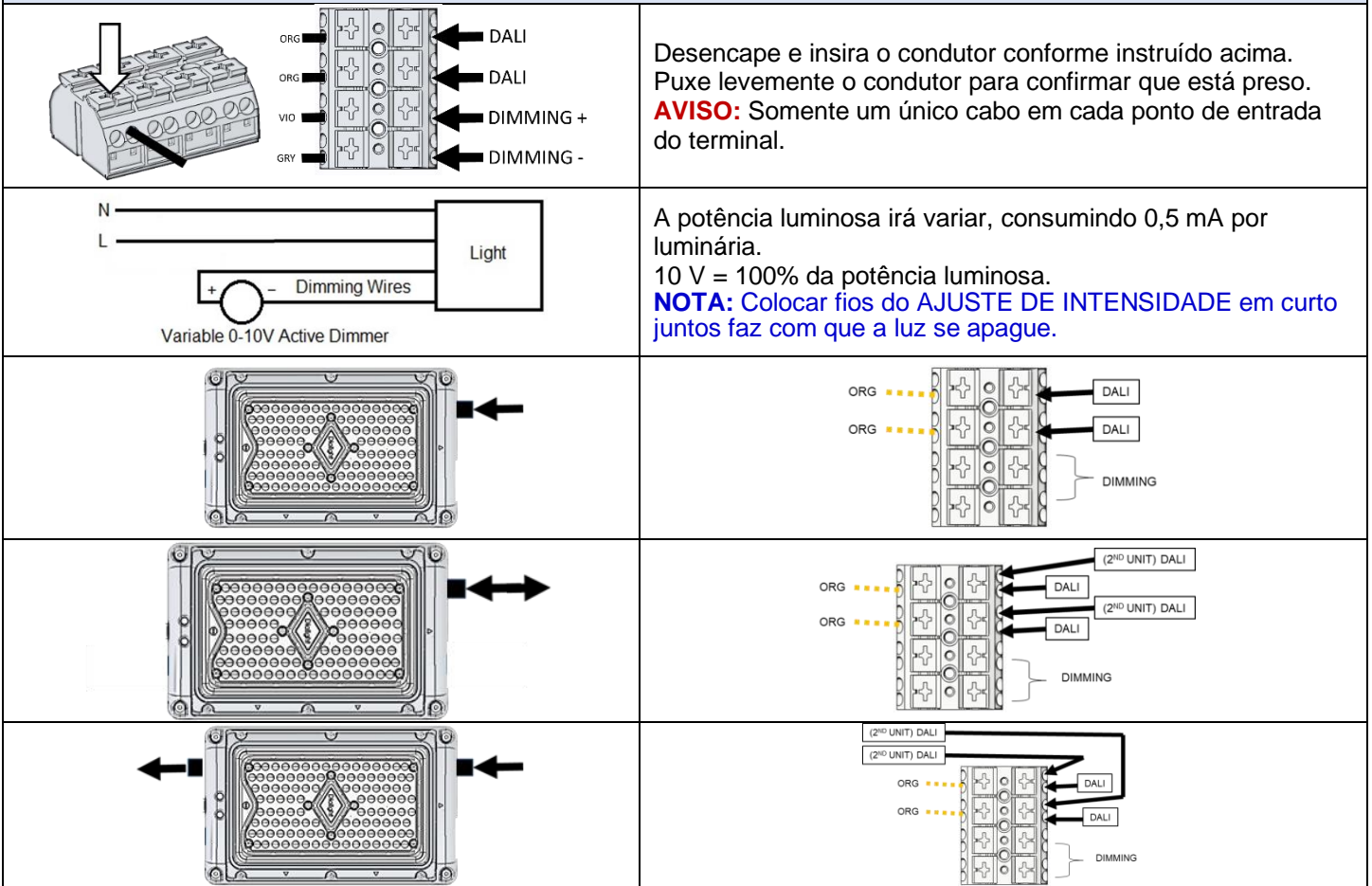

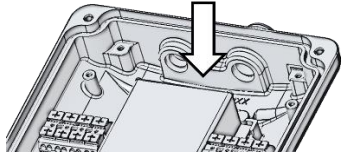
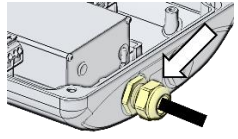
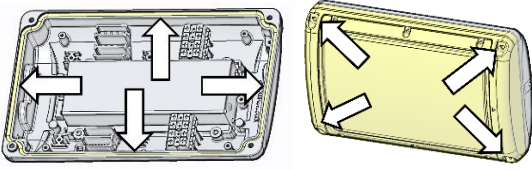
Fechamento da luminária	
	<p>Depois de confirmada a iluminação, acomode o excesso do cabo dentro da luminária.</p>
 <p>Torque para M20: 2,3-2,7 N.m (20-24 pol.lb)</p> <p>Torque para 3/4" NPT: 4,7-5,2 N.m (42-46 pol.lb)</p>	<p>Aperte o prensa-cabo para prender o cabo.</p>
 <p>Torque: 1º = 1 N.m (8,8 pol.lb) FINAL = 5 N.m (44,2 pol.lb)</p>	<p>Certifique-se de que o anel O-ring está colocado e sem danos. CUIDADO: Certifique-se de que os cabos não serão esmagados. Aperte os parafusos cativos de canto. (Alternando pelos cantos opostos.)</p>

Conexão da bateria de reserva	
<p>A bateria somente é carregada durante a operação com CA. Uma vez perdida a alimentação CA, o MODO A BATERIA é acionado e permanece assim durante o tempo determinado pela posição do jumper de configuração mostrada abaixo (Fig. A).</p>	
<p>VIDA ÚTIL DA BATERIA: A bateria deve ser trocada a cada 3 anos. ATENÇÃO: A luminária requer um mínimo de 24 horas contínuas de operação normal para que as baterias fiquem totalmente carregadas. Se a alimentação CA for interrompida, a contagem do período de 24 horas será zerada e reiniciada.</p>	
<p>AUTOTESTE: A luminária executa 3 testes automaticamente, em momentos aleatórios:</p>	
<p>Teste de duração após a instalação</p>	<p>Este teste de duração é executado depois de 24 horas contínuas de operação normal. A luminária passa para o MODO A BATERIA, pelo tempo determinado pelo jumper de configuração.</p>
<p>Teste de funcionamento</p>	<p>Este teste é executado mensalmente. A luz permanece no modo normal de operação durante o teste.</p>
<p>Teste de duração anual</p>	<p>Este teste de duração é executado depois 1 ano de operação normal. A luminária passa para o MODO A BATERIA, pelo tempo determinado pelo jumper de configuração.</p>
<p>LUZ VERDE = indica o status NORMAL LUZ VERMELHA = indica o status de FALHA DO SISTEMA Consulte a tabela para identificar o significado das luzes piscando. Marque a data da instalação na bateria.</p>	



Sinais do indicador de bateria		Piscando lentamente = 0,5 Hz	Piscando rapidamente = 2,5 Hz	
Modo	Indicador LED	Status do sistema	LÂMPADA da bateria	Modo autônomo / DALI
Modo de espera da bateria	Verde ACESO Pulsando a cada 10 s	Normal	Apagada	Ambos
Carregamento de bateria em andamento	Verde ACESO Pulsando a cada 10 s	Normal	Apagada	Ambos
Teste de funcionamento em andamento	Verde Piscando rapidamente	Autoteste	Acesa	Ambos
Teste de duração em andamento	Verde Piscando lentamente	Autoteste	Acesa	Ambos
Operação da bateria	Todos apagados	Emergência	Acesa	Ambos
Falha da lâmpada	Vermelho Piscando rapidamente	Falha	Apagada	Ambos
Falhadade carregamento da bateria	Vermelho Piscando lentamente	Falha	Apagada	Ambos
Falha de duração da bateria	Vermelho Piscando lentamente	Falha	Apagada	Ambos
Identificação	Todos piscando rapidamente	Normal	Apagada	Somente Modo DALI
Descanso	Todos apagados	Emergência	Apagada	Somente Modo DALI
Prolongação	Todos apagados	Emergência	Acesa	Somente Modo DALI

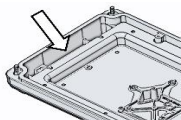





Fig. A

 <p>60 MIN</p>	 <p>180 MIN</p>
 <p>DEFAULT 90 MIN</p>	

Posições do jumper de configuração da bateria



Conexões elétricas (bateria de reserva)

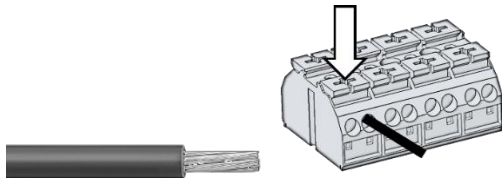

(Para todas as conexões)
 Desencape e insira o condutor da alimentação conforme instruído acima.
 Puxe levemente o condutor para confirmar que está preso.
AVISO: Somente um único cabo em cada ponto de entrada do terminal.

CONEXÕES MANTIDAS PERMANENTES

A luminária fica sempre acesa, o carregamento é mantido e o modo a bateria é acionado quando ocorre a perda da alimentação CA.

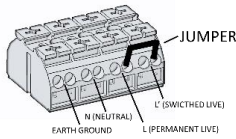

Jumper posicionado (em fábrica)

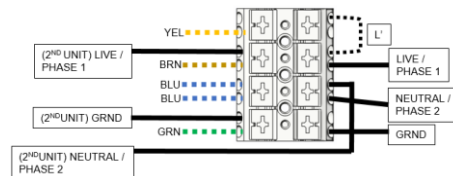
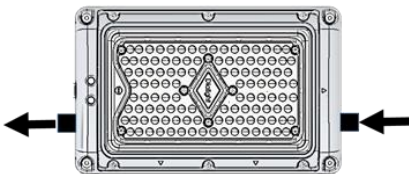
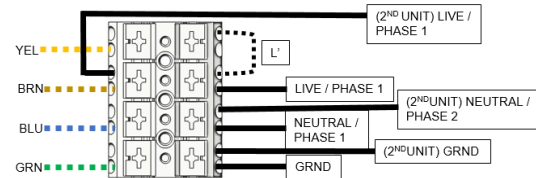
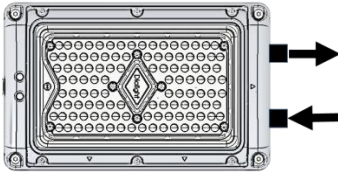
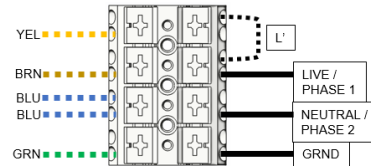
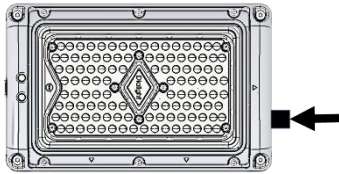

CONEXÕES MANTIDAS COMUTADAS

Um comutador é adicionado ao L' para acender/apagar a luminária, o carregamento é mantido e o modo a bateria é acionado quando ocorre a perda da alimentação CA.

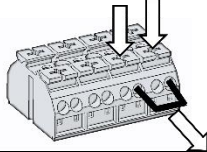

Aperte, **remova** o jumper e solte.

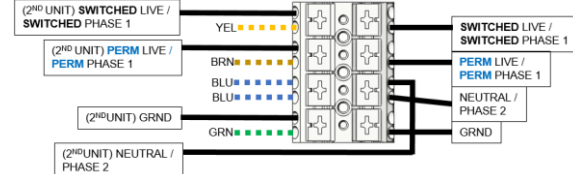
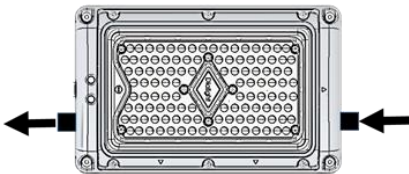
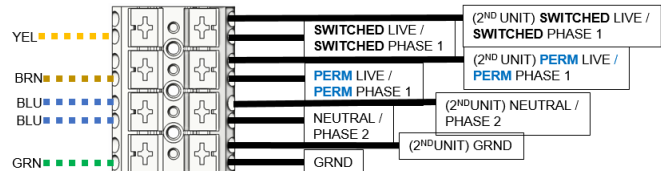
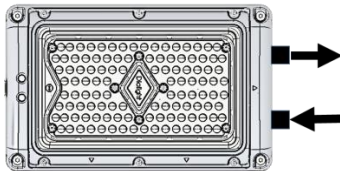
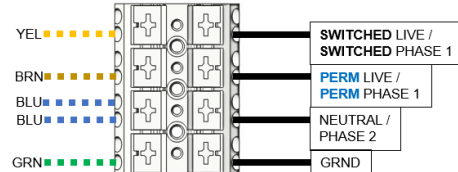
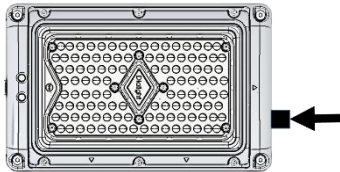

CONEXÕES NÃO MANTIDAS

A luminária fica normalmente apagada, o carregamento é mantido e o modo a bateria é acionado quando ocorre a perda da alimentação CA.

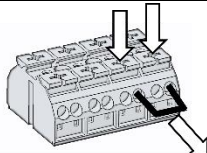

Aperte, **remova** o jumper e solte.

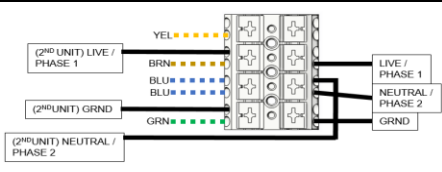
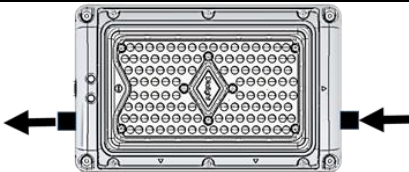
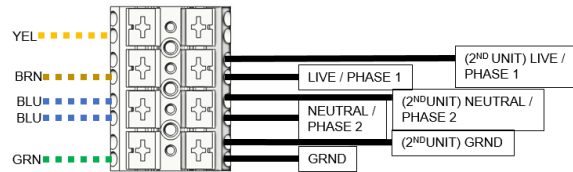
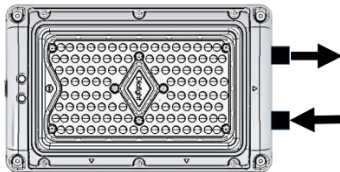
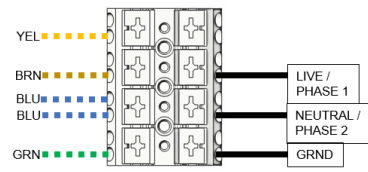
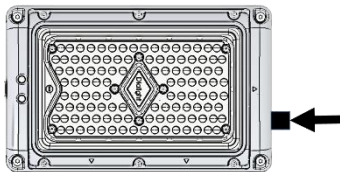

Verificação da alimentação e da iluminação	
	<p>Restabeleça a alimentação para verificar a iluminação. CUIDADO: Não olhe diretamente para a luminária sem utilizar proteção ocular contra luz.</p>

Orientação final da luminária (somente para suportes ajustáveis)	
<p>Parafuso pivotante</p> <p>Parafuso de travamento</p>	<p>Desaperte o parafuso pivotante AVISO: NÃO REMOVA Remova o parafuso de travamento AVISO: NÃO DESCARTE</p>
	<p>Incline até o ângulo desejado (incrementos de 15°).</p>
<p>Torque = 7 N.m (5 pol.lb)</p> <p>Torque = 34 N.m (25 por.lb)</p>	<p>Reinstale o parafuso de travamento do ângulo e aperte. Aperte o parafuso pivotante.</p>

Retenção de segurança secundária (opcional)	
<p>Furo = Ø 19 mm (0,75")</p>	<p>Passe o cabo/corrente/etc. através do suporte. Sugere-se deixar alguma folga depois de instalado.</p>



Condições e uso em operações normais:

Antes da operação regular, verifique se a instalação da luminária está correta e em conformidade com estas instruções e outras regulamentações aplicáveis.

AVISO: A Dialight não se responsabiliza pela instalação ou uso incorretos da luminária, que não estejam em conformidade com as regulamentações de aplicação.

Manutenção e inspeção:

A luminária requer manutenção mínima; contudo, se algum reparo imprevisto se fizer necessário, entre em contato com a Dialight ou com um representante autorizado da empresa.

- Sugere-se que a lente e todas as superfícies externas sejam periodicamente limpas usando-se um pano úmido, não abrasivo e sem fiapos.
- Sugere-se a execução de inspeções de rotina. A frequência de uso e o ambiente de instalação devem determinar isso.

Reparos / revisão geral / modificações:

A operação da luminária deve ser realizada de acordo com a finalidade pretendida e em condições de ausência de danos. Não é permitido realizar alterações e modificações na luminária.

NOTA: Se o alojamento da luminária sofrer danos, somente a troca completa da luminária será permitida. Em caso de dúvidas, a luminária deve ser retornada à Dialight para inspeções/reparos.

Disposição por reciclagem:

Quando a luminária for descartada, as regulamentações nacionais/locais pertinentes sobre disposição de resíduos deverão ser observadas.



Guia de compatibilidade química:

A compatibilidade química depende estreitamente da concentração, temperatura, umidade e outras condições ambientais e, portanto, o cliente assume responsabilidade pela avaliação da compatibilidade dos compostos químicos gasosos ou de contato direto encontrados em seu local de aplicação antes da instalação do produto.

Entre em contato com seu representante Dialight para obter mais informações.

Declaração oficial

Todas as declarações, informações técnicas e recomendações contidas neste documento baseiam-se em informações e testes que a Dialight acredita serem confiáveis. A precisão ou completude destes, porém, não é garantida. De acordo com os "Termos e Condições de Venda" da Dialight, e uma vez que tais condições estão fora de nosso controle, o comprador deve determinar a adequabilidade do produto ao seu uso pretendido, e assumir todos os riscos e responsabilidades associados a isso.

